

ATEX
inside

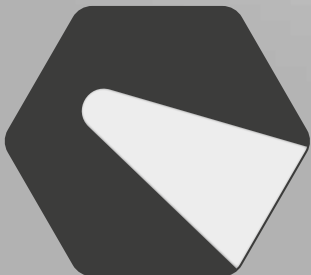

KSE-LIGHTS
be tough - be safe - be different

NEUIGKEITEN NEWS ABOUT



NEUIGKEITEN

...die es in diesem Katalog zu entdecken gibt, werden Ihnen hier kurz vorgestellt.

NEWS ABOUT

...which can be discovered in this catalogue, are briefly introduced to you here.

NEUEINFÜHRUNG RELAUNCH

- Logo
- Typographie
- Slogan
- CI
- Design

KSE 2.0 KSE 2.0

- #clarence
- #simplicity
- #structured
- #customeroriented
- #smart



SEITE
PAGE

32

MCII-SERIES

Unsere bewährte Helmleuchte der MC-Serie hat ein Material-Upgrade erhalten und besteht nun aus sehr robustem glasfaserverstärkten Kunststoff. Des Weiteren wurde die Lichtverteilung optimiert.

Our proven cap lamp of the MC-series has been given a material upgrade and is now made of very rugged glass fiber reinforced polymer. Also, the light distribution is optimized.

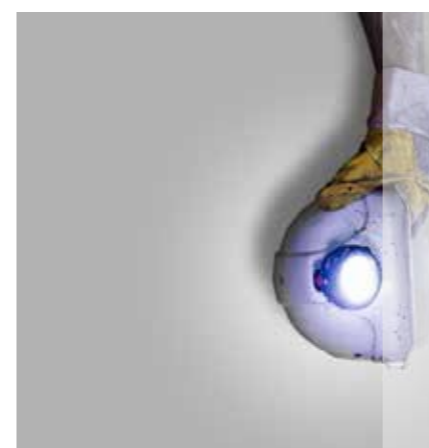

SEITE
PAGE

36

6002-SERIES

Die einfache 6001-Serie aus unserem Sortiment hat nach ausgiebigen Tests ebenfalls das bewährte glasfaser-verstärkte Material erhalten und ist nun robuster denn je...
#unzerstörbar

The simple 6001 series from our product range has also been given the proven glass fibre reinforced material after extensive testing and is now more robust than ever.
#indestructible



SEITE
PAGE

50





HERO-SERIES

Nach einer ausgiebigen Entwicklungsphase freuen wir uns mehr denn je, Ihnen unser neues Produktflaggschiff für Einsatzkräfte wie z. B. Feuerwehr und Polizei vorstellen zu dürfen.

After an extensive development process, we are proud to present to you our new product flagship for emergency services such as the fire brigade and police.

INHALTSVERZEICHNIS

TABLE OF CONTENT

20	PORTFOLIO	40	ZUBEHÖR ACCESSORIES	64	ZUBEHÖR // ACCESSORIES
		36	6002-SERIES	63	8810-SERIES 
		32	MCII-SERIES 	62	8800-SERIES 
		26	IX-SERIES 	61	9900-SERIES 
				60	8890-SERIES 
				56	iNSPECTOR 
				50	HERO-SERIES 
				78	STATIVE // TRIPODS
				76	ATEX glOw 
				74	TL-41-SERIES
				72	TL-EX-SERIES 

WILLKOMMEN
WELCOME

SEITE
PAGE

06

HELMLEUCHTEN
CAP LAMPS

SEITE
PAGE

22

HANDLEUCHTEN
HAND LAMPS

SEITE
PAGE

46

RAUMLEUCHTEN
ROOM LAMPS

SEITE
PAGE

66

WILLKOMMEN
WELCOME



WILLKOMMEN WELCOME



WIR VERKAUFEN

Moderner Vertrieb bedeutet für uns den gesamten Prozess zu beschleunigen und für unsere Kunden zu vereinfachen. Von der Anfrage bis zur Auslieferung vergehen im besten Fall nur wenige Stunden. Aus diesem Grund investieren wir regelmäßig in unsere Lagerbestände, um die geforderte Lieferdynamik durchgehend garantieren zu können!

WE'RE SELLING

For us, modern sales mean to speed up the whole process and simplify it for our customers. In the best case, only a few hours pass from the inquiry to the delivery. For this reason, we regularly invest in our stocks in order to be able to guarantee the required delivery dynamics continuously!



WIR ENTWICKELN

Innovationen werden grundsätzlich nicht nur für den Kunden, sondern vor allem mit dem Kunden gemeinsam entwickelt. Genau das ist unsere Mission - Probleme zu lösen, Chancen zu erkennen und diese mit unseren Nutzer zu perfektionieren. Sie haben die Probleme und WIR die Lösung.

WE DEVELOP

As a matter of policy, innovations are not only developed for the customer, but primarily together with the customer. This is exactly our mission! Understanding customer needs and problems as well as developing products together with the customer from design through the construction up to the final product. You got the problems and WE got the solution.



ALLES IST ANDERS?! EVERYTHING'S DIFFERENT?!



GESEHEN

...dass sich vieles verändert hat? Aufmerksamen Kunden dürfte es nicht engang sein - aber wieso dieser Schritt?

REALIZED

... that a lot has changed? Customers who are paying attention should not have missed it - but why this step?



EINEN SCHRITT MEHR

...in Richtung Design. Das bedeutet nicht nur, dass unsere Produkte und unser Katalog schöner werden – Design bedeutet viel mehr als nur das! Durch das Nutzen neuer Technologien wie 3D-Druck, sowie das Einstellen neuer Mitarbeiter für die Entwicklung stehen der Entwicklung neuer Lichtlösungen im ATEX-Segment keine Grenzen mehr im Wege. Ausschließlich Innovationen garantieren uns den Erfolg in Zukunft!

ONE MORE STEP

...towards design. This does not mean that only our products and our catalogue become more attractive – design means much more than that! By using new technologies like 3D printing as well as setting new employees for R&D, there are no longer any limits on the development of new lighting solutions in the ATEX field. Only innovations guarantee our future success!



NEUER LOOK

Das menschliche Empfinden für Ästhetik, sowie für attraktives und modernes Design, entwickelt sich rasend schnell weiter – was gestern noch modern war, ist heute schon retro. Wir nehmen diese Herausforderung gerne an und stellen unsere eigene Vorstellung von gutem Design immer wieder in Frage. Dieser neue Produktkatalog ist unter anderem unsere Antwort auf die Schnelligkeit von Ästhetik und Design.

NEW APPEARANCE

The human sense of aesthetics as well as of attractive and modern design is developing rapidly - what was modern yesterday is already retro today. We gladly accept this challenge and question our own idea of good design again and again. This new product catalogue is, besides other things, our answer to the fast development of aesthetics and design.



NEUE PRODUKTE

Wir haben unsere Kapazitäten im Bereich Produktentwicklung und Produktdesign stark erweitert und können nun mit Stolz eine neue Produktpalette für explosionsgefährdete Bereiche vorstellen. Mit Hilfe von hochpräzisen und ultra robusten 3D-Druck ist es uns möglich, nun auch Kleinserien wirtschaftlich sinnvoll zu produzieren. Dank KSE-LIGHTS Baukastenprinzip nun auch sehr kundenindividuell!

NEW PRODUCTS

We have greatly expanded our product development and product design capabilities and are now proud to introduce a new product range for hazardous areas. With the aid of high-precision and ultra-robust 3D printing, we are now able to produce small series economically. Thanks to KSE-LIGHTS modular principle now also very customer-specific!



ERFOLGE ACHIVEMENTS

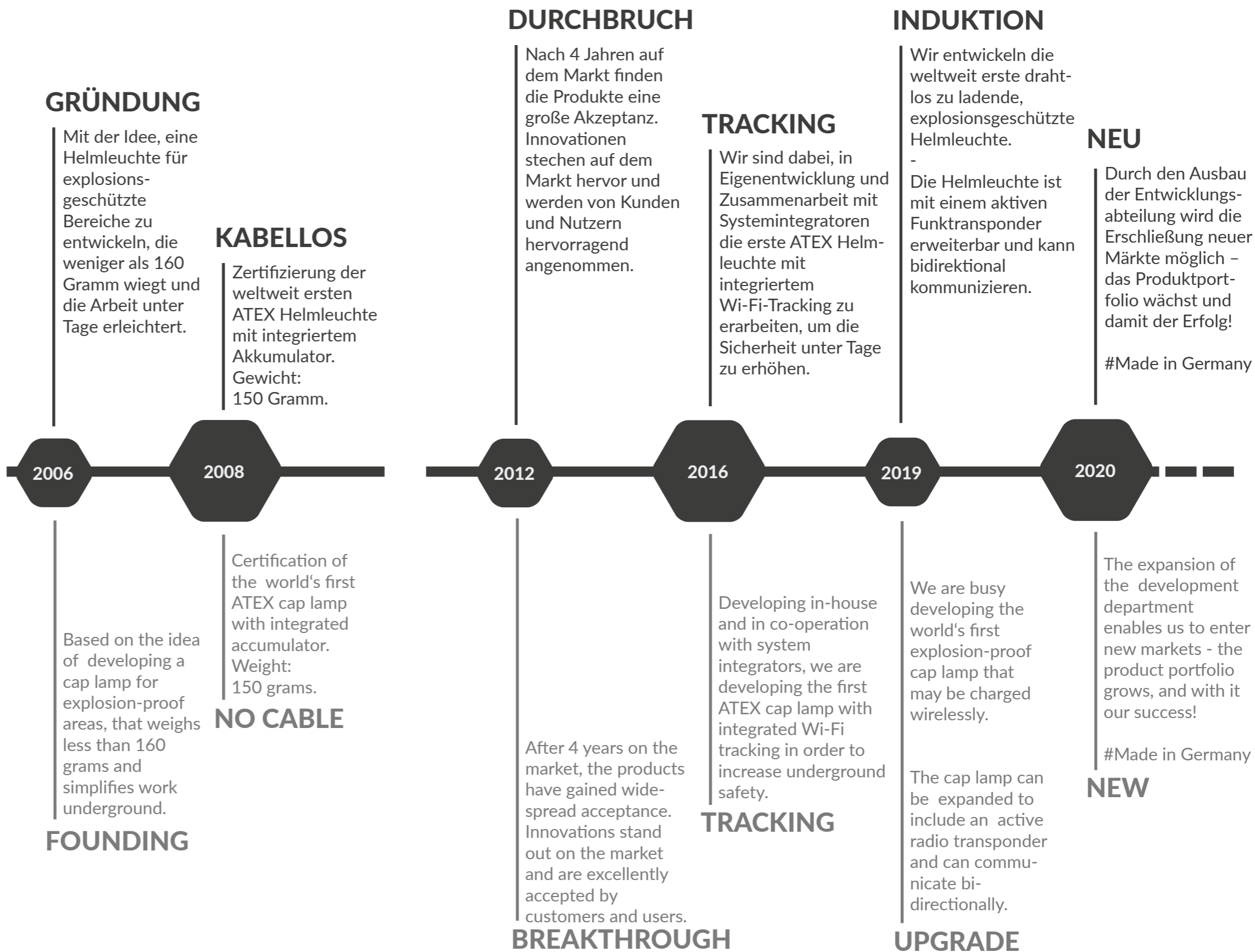

UNSERE MISSION OUR MISSION



MIT JEDER

...Entwicklung versuchen wir an unseren Werten festzuhalten und unsere „Mission“ weiterzuverfolgen. Damit unsere Kunden, Sie, immer wissen können was sie erwartet – jetzt und mit jedem Produkt in der Zukunft!

WITH EACH

...development we try to hold on to our values and follow our „mission“. So our customers, YOU, will always know what to expect – now and with every product in the future!

be tough

Licht ist essenziell für uns Menschen – in einigen Branchen kann es sogar über Leben oder Tod entscheiden!

Daher findet man in und an unseren Produkten keinerlei Schnickschnack.

Unsere Produkte sind zuverlässig und ultra robust – damit unsere Kunden nie im Dunkeln stehen.

Einfach zuverlässiges Licht!

Light is essential for us humans - in some industries, it can even mean the difference between life or death!

That is why you will never find any gimmicks in and around our products.

Our products are reliable and ultra-rugged - so our customers are never left in the darkness!

Simply reliable light!

be safe

Die Produktsicherheit in explosionsgefährdeten Bereichen ist für uns das höchste Gut! KSE-LIGHTS steht seit Gründung für einzigartige, innovative und eigensichere Schutzkonzepte, die in kaum einem anderen Produkt wiederzufinden sind. Aus diesem Grund gibt es wenige Alternativprodukte auf dem Markt, die sich sicherheitstechnisch auf demselben Level befinden. Wir streben immer nach der sichersten und besten ATEX-Lösung: Zone 0/20-IIC-T4

Product safety in potentially explosive atmospheres is the highest priority for us! Since the foundation, KSE-LIGHTS stands for unique, innovative and intrinsically safe protection concepts, which can hardly be found in any other product. For this reason there are very few alternative products on the market which are on an equal level of safety. We always strive for the safest and best ATEX solution: Zone 0/20-IIC-T4

be different

„Nur tote Fische schwimmen mit dem Strom“ – wir sind anders!

KSE-LIGHTS steht für Innovation, unsere Mission ist es einzigartige und neue Lichtlösungen zu entwickeln – nicht irgendeine „Taschenlampe“.

Wir möchten die Probleme unserer Kunden verstehen und nachhaltig lösen – nicht mehr und nicht weniger!

„Only dead fish swim with the current“ - we are different!

KSE-LIGHTS stands for innovation – our mission is to develop unique and new lighting solutions – not just any random „flashlights“

We want to understand the problems and needs of our customers and solve them sustainably - not more and not less!

KSE-SERVICE

KSE-SERVICE

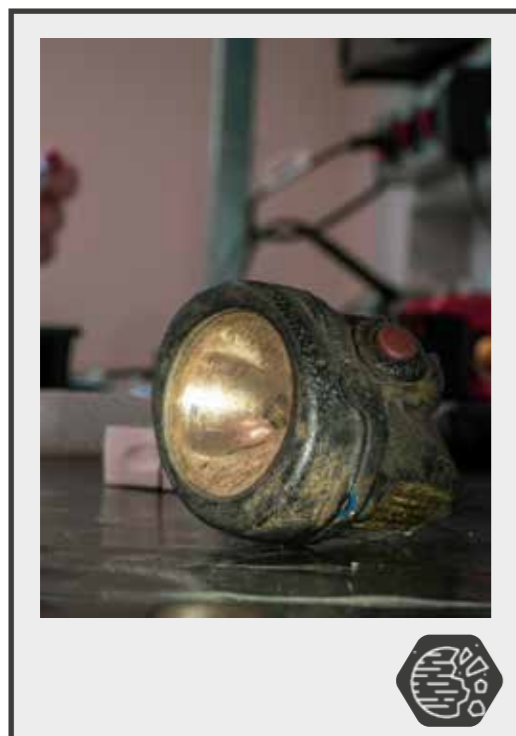

ALLE PRODUKTE

...sind grundsätzlich für einen Produktservice konstruiert. Wir verzichten auf das Zusammenkleben oder auf das Vergießen von ganzen Baugruppen, um dieses Servicekonzept beizubehalten und die Reparatur unserer Produkten langfristig zu gewährleisten!

ALL OUR PRODUCTS

...are designed for product service. We renounce the glueing or potting of whole assemblies to maintain this service concept and to guarantee the repair of our products in the long-term!

RESSOURCEN

...sind auf unserem Planeten nur begrenzt verfügbar und wir unterstützen mit unseren Produktkonzepten den Schutz dieser Ressourcen! Während Servicearbeiten werden lediglich defekte Komponenten ausgetauscht – alle intakten Teile werden weiterhin verwendet. Grundsätzlich verwenden wir nur hochwertige Materialien, welche lange Nutzungsdauern garantieren. Wir arbeiten PRO-PLANET!

RESSOURCES

...are only limited available on our planet and with our product concepts we support the protection of these resources! During service work, only defective components are replaced - all intact parts will still be used. We only use high-quality components which guarantee a long life span. We work PRO-PLANET!

KENN' DEIN ATEX! KNOW YOUR ATEX!

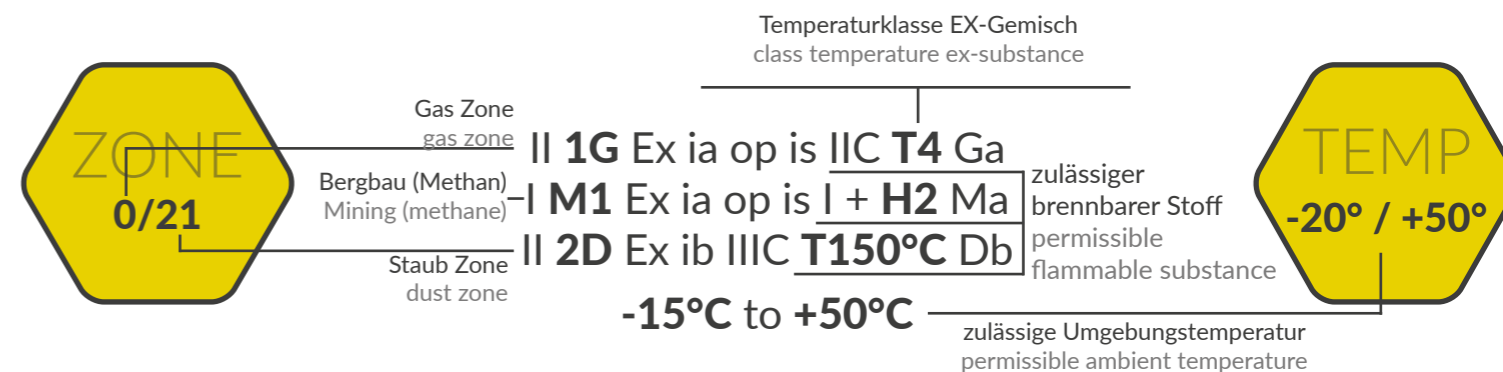

ACHTEN

...Sie darauf, dass das eingesetzte Produkt in Ihrem gefährdeten Bereich verwendet werden darf.

Grundsätzlich muss hierbei auf mehrere Kenndaten Rücksicht genommen werden. Zum einen die Zone in der sich der Arbeitsbereich befindet und zum anderen der spezifische brennbare Stoff! Jeder brennbare Stoff hat eine andere Charakteristik und nur wenn man diese kennt, ist es wirklich möglich ein ungewolltes Zünden zu verhindern.

Ein weiterer wichtiger Punkt ist die Umgebungstemperatur, die ausschlaggebend für die Temperaturen am Gehäuse des Gerätes ist und somit auch für die Temperatur im Fehlerfall! Sollte die Temperatur im Ex-Bereich die des Einsatzgerätes überschreiten oder unterschreiten, ist das Arbeiten mit dem Gerät nicht mehr sicher!

Da die richtige Auswahl des Gerätes im Ernstfall über Leben und Tod entscheiden kann, bitten wir Sie um ein erhöhtes Maß an Achtsamkeit! Sie sind sich nicht sicher?

Dann kontaktieren Sie uns sofort!

MAKE SURE

...that the product used, is allowed to be used in a hazardous area where you need it.

In principle, several characteristics have to be taken into consideration. First, the zone in which the working area is located and second the specific hazardous substance! Every explosive substance has a different characteristic and only if you know this characteristic, it is really possible to prevent an accidental explosion.

A further important point is the environmental temperature, which is decisive for the temperatures at the housing of the device and therefore also for the temperature in case of a fault! If the temperature in the hazardous area exceeds or falls below, working with the device is no longer safe!

Since the right choice of the device can make the difference between life and death in an emergency. We ask you for an increased level of carefulness! You are not sure?

Then contact us immediately!

Achten sie darauf, dass die **ATEX-Zertifizierung** zu ihrer **ZONE, TEMPERATUR** und dem **BRENNBAREN STOFF** passt, oder besser noch:

darüber hinaus geht!

Make sure the **ATEX-certification** matches your **ZONE, TEMPERATURE** and **FLAMMABLE SUBSTANCE**, or better yet: **goes beyond it!**

Wenn Sie unsicher sind, rufen sie uns gerne an. Wir helfen ihnen weiter!

If you're unsure, please feel free to call us. We will assist you!

+49 02333 98247 30

PORTFOLIO PORTFOLIO



ZONE
0
M+H2

IX-SERIES



ZONE
0
M+H2

MCII-SERIES



6002-SERIES



ZONE
0/20
M+H2

HERO-SERIES



ZONE

ATEXglOw



ZONE
0
M+H2

INSPECTOR



ZONE
0
M

KS-8890



ZONE
0
M

KS-9900



ZONE
0

KS-8800



ZONE
0

KS-8810

HELMLEUCHTEN

CAP LAMPS

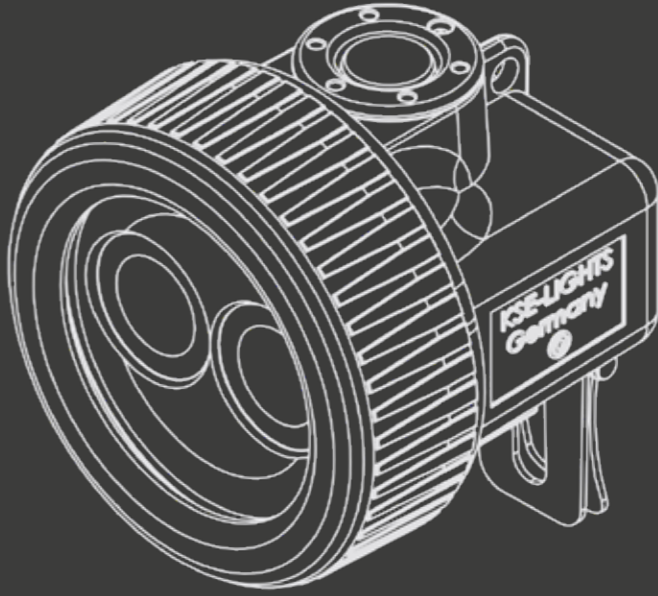



HELMLEUCHTEN

CAP LAMPS

1

IX-SERIES





-  125 / 230 Lumen
125 / 230 lumens
-  6-40 Stunden
6-40 hours
-  170 Gramm
170 grams

2

MC II-SERIES





-  180 / 230 Lumen
180 / 230 lumens
-  6-30 Stunden
6-30 hours
-  145 Gramm
145 grams

3

6002-SERIES



-  55 / 200 Lumen
55 / 200 lumens
-  11-80 Stunden
11-80 hours
-  110 Gramm
110 grams

BERGBAU_
CHEMIE_
FEUERWEHR_

MINING_
CHEMISTRY_
FIREFIGHTER_



IX-SERIES

„The ANSWER to: How can we do BETTER?“

Als weltweit ersten Hersteller ist es uns gelungen, ein drahtloses, induktives Ladeverfahren in eine explosionsgeschützte Helmleuchte zu integrieren. Dies sorgt für maximale Verschleißfestigkeit und garantiert, bei sorgfältiger Pflege, einen zuverlässigen Einsatz über mehrere Jahre. Mit Lichtstrompaketen von bis zu 230 Lumen ist eine hochwertige und vor allem flächendeckende Ausleuchtung garantiert und ermöglicht ein angenehmes Arbeiten am Einsatzort.

We are the first manufacturer worldwide who successfully integrated a wireless inductive charging system into an explosion-proof cap lamp. This ensures a maximum abrasion resistance and guarantees, with carefully maintenance, a reliable use for several years. With lumen output packages of up to 230 lumens, a high-quality and, most importantly, full coverage illumination is ensured and enables comfortable working at the place of use.

BESONDERHEITEN USPs

induktives Laden
keine Korrosion

inductive charging
no corrosion

Wi-Fi Ortung
mehr Sicherheit
(derzeit ohne ATEX)

Wi-Fi tracking
enhanced security
(without ATEX yet)

glasfaserverstärkter
Kunststoff

glass fibre
reinforced plastic

TECHNISCHE DATEN ALLGEMEIN TECHNICAL DATA GENERAL

Lithium-Ionen-Akkumulator lithium-ion battery		Präzisionslinsen Technologie precision optics technology	
<11 Stunden Ladezeit <11 hours charging time		IP68 IP68	
>80% Kapazität nach 800 Ladezyklen >80% capacity after 800 cycles		170 Gramm 170 grams	

Tracking optional [derzeit ohne ATEX] (Zertifizierung steht aus) tracking optional [currently without ATEX] (certification in progress)		ZONE 0 M+H2	II 1 G Ex ia op is IIC T4 Ga I 1 D Ex ia op is IIIC T3 TA I M1 Ex ia op is I + H2 Ma EN 60079-35-1 -20°C <TA< +50°C	TEMP -20° / +50° +60°C@T2
--	--	------------------------	---	--

TECHNISCHE DATEN VERSION TECHNICAL DATA VERSION

IX-POWER

KS-7840-IX

IX-PERFORMANCE

KS-7830-IX

230 Lumen 230 lumens		130 Lumen 130 lumens
180 Meter 180 meters		130 Meter 130 meters
6-40 Stunden 6-40 hours		12-40 Stunden 12-40 hours
Kombi-/Fläche-/Distanz-/Notlicht combi-/area-/distance-/emergency-light		Fläche-/Distanz-/Notlicht area-/distance-/emergency-light



IX BESONDERHEITEN IX USP's

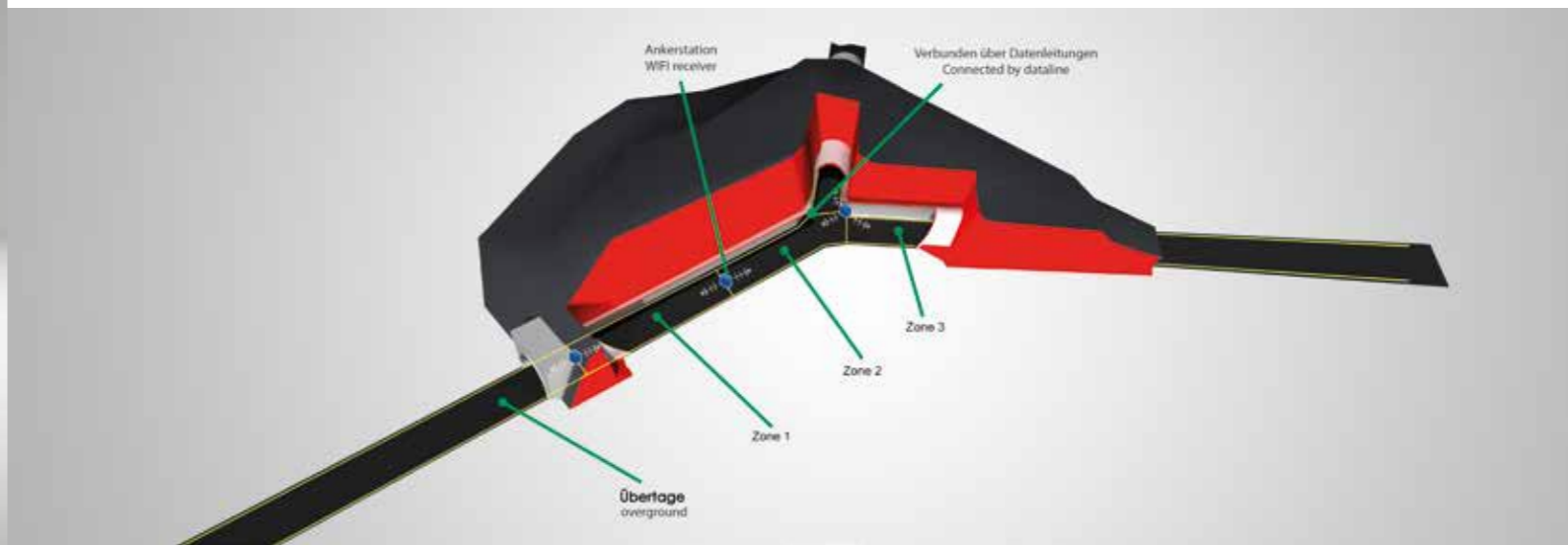
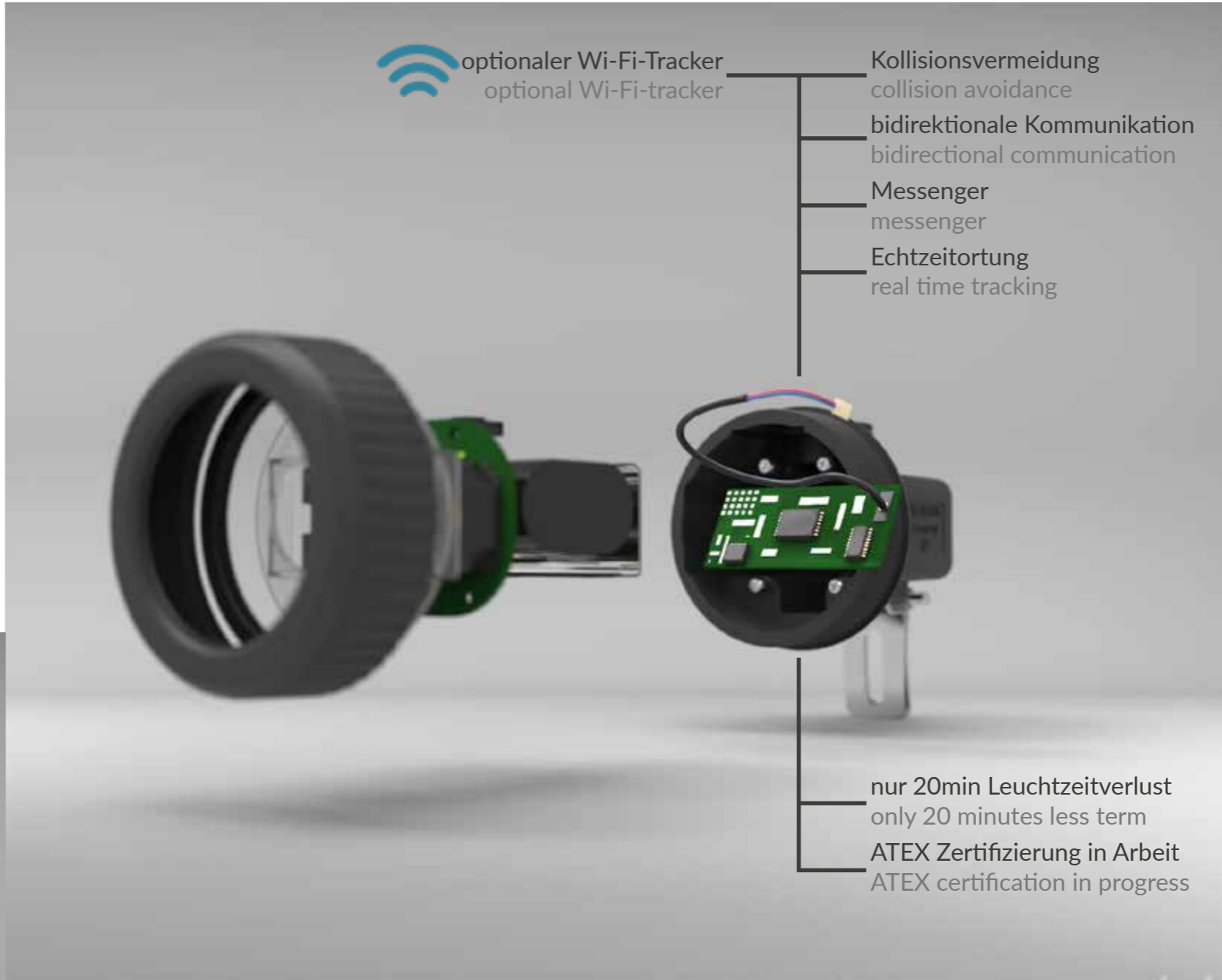
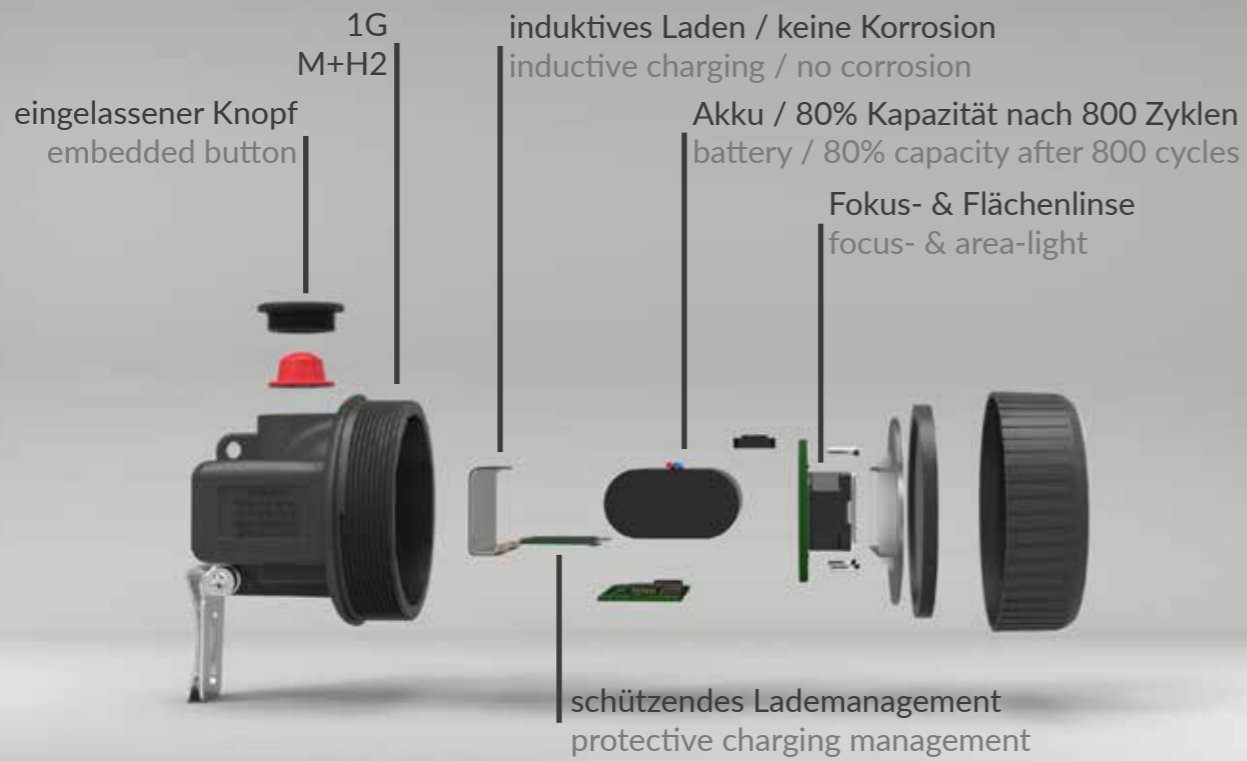

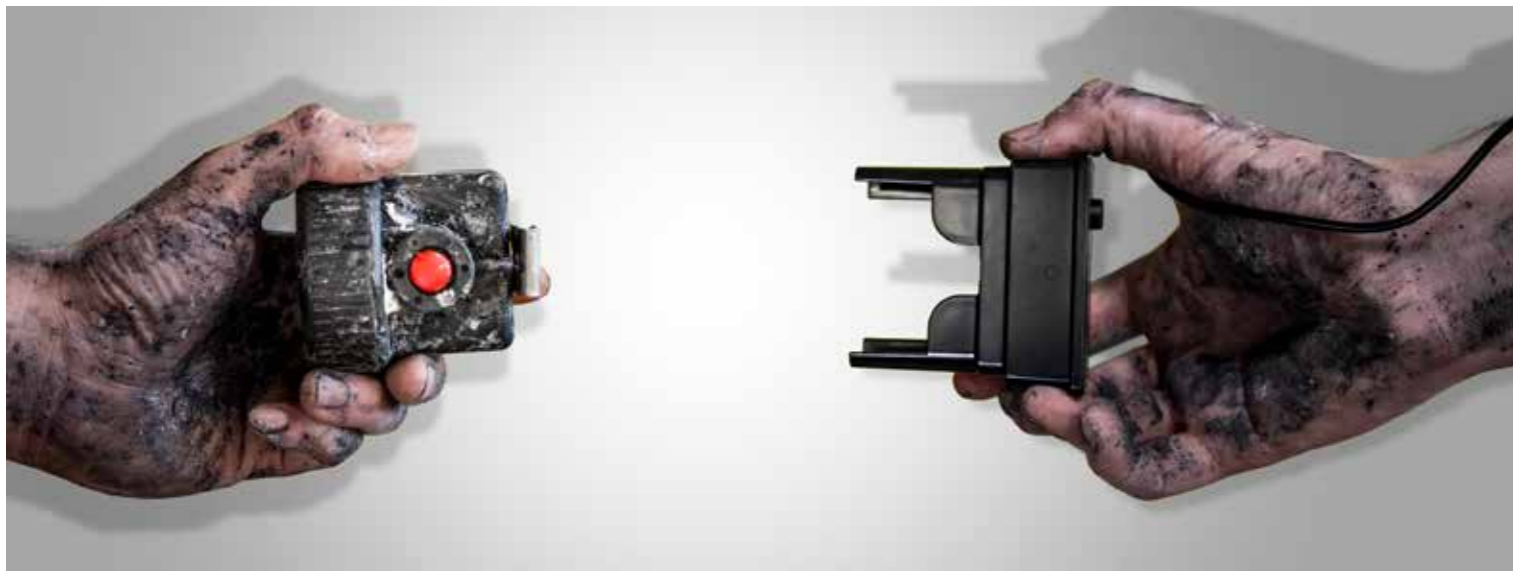

IX-LADESYSTEME IX-CHARGING DEVICES

EINZELLADEGERÄT SINGLE CHARGER

KS-5400-IX

AC 110 - 230V , 50/60Hz
incl. EU/UK/AU/US
140 Gramm
140 grams



KS-5410-IX

DC 12 / 24V
140 Gramm
140 grams



Das verschleißfreie und induktive Ladesystem speziell für aggressive Bereiche - kontaktlos und zuverlässig!
The abrasion-free and inductive charging system especially for aggressive environments - wireless and absolutely reliable!

6er LADETADEL 6x CHARGING BOARD



KS-5006-AC-IX KS-5006-DC-IX

AC 110 - 240V 50/60Hz
(AC option)
DC 12V/24V (DC option)

1,0 Kilogramm
1.0 kilogram

330mm
180mm
55mm

KS-2124

Herausfallsicherung für Fahrzeug, 6er Set
set of 6 „fall out protection for vehicle“



10er LADETADEL 10x CHARGING BOARD



KS-5510-IX



AC 110 - 230V , 50/60Hz



max. 60 Watt
max. 60 watts



7 Kilogramm
7 kilograms



620mm x 1230mm x 160mm

25er LADETADEL 25x CHARGING BOARD



KS-5525-IX



AC 110 - 230V , 50/60Hz



150 Watt
150 watts



14 Kilogramm
14 kilograms



620mm x 525mm x 160mm



INDUSTRIEANLAGE_
PETROCHEMIE_
GASSPEICHER_

INDUSTRIAL PLANTS_
PETROCHEMISTRY_
GAS STORAGE_

MCII-SERIES

„RELIABILITY is PRICELESS!“

Unsere ehemalige MC-Leuchte hat ein technisches Upgrade verpasst bekommen und ist nun noch robuster und zuverlässiger denn je. Das Gehäuse wird nun aus einem Hochleistungspolymer hergestellt und die Lichtverteilung mit Hilfe einer neuen Präzisionslinse nochmal optimiert. Zusätzlich haben wir die Leuchte nach neusten ATEX-Normen für ein Maximum an Sicherheit geprüft und zertifiziert.

Our former MC-lamp has been upgraded and is now even more robust and reliable than ever. The housing is now made of a high performance polymer and the light distribution has been further optimized with a new precision lens. In addition, we have tested and certified the luminaire to the latest ATEX standards for maximum safety.

BESONDERHEITEN USPs



ein Knopf
einfache Bedienung

one button
simple control



Präzisionslinsen
Technologie

precision lens
technology



glasfaserverstärkter
Kunststoff

glass fibre
reinforced plastic

TECHNISCHE DATEN ALLGEMEIN TECHNICAL DATA GENERAL

- Lithium-Ionen-Akkumulator
lithium-ion battery
- Präzisionslinsen Technologie
precision optics technology
- <9 Stunden Ladezeit
<9 hours charging time
- IP67
IP67
- >80% Kapazität nach 500 Ladezyklen
>80% capacity after 500 cycles
- 145 Gramm
145 grams



II 1 G Ex ia op is IIC T4 Ga
I M1 Ex ia op is I + H2 Ma
EN 60079-35-1
-15°C <TA< +50°C (+60°C@T2)

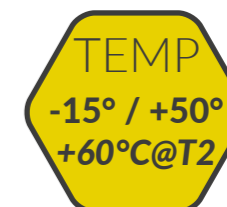

TECHNISCHE DATEN VERSION TECHNICAL DATA VERSION



- | | | |
|--|--|--|
| 230 Lumen
230 lumens | | 180 Lumen
180 lumens |
| 190 Meter
190 meters | | |
| 6-30 Stunden
6-30 hours | | 14-30 Stunden
14-30 hours |
| Stark-/Arbeits-/Notlicht
power-/work-/emergency-light | | Arbeits-/Notlicht
work-/emergency-light |



MCII-LADESYSTEME MCII-CHARGING DEVICES

EINZELLADEGERÄT SINGLE CHARGER



KS-5330-M



AC 110 - 230V , 50/60Hz

110 Gramm
110 grams



KS-5010-M-USB



5V USB

80 Gramm
80 grams



KS-2036-M



DC 12V SELF/PELF only

110 Gramm
110 grams



Das MC-Ladesystem ist für schnelle Abwicklung an den Ladestationen entwickelt worden

- schnell, einfach und effizient!

The MC charging system has been developed for fast processing at the charging stations

- fast, simple and efficient!

8er LADETADEL 8x CHARGING BOARD



KS-5008-M



AC 110 - 230V , 50/60Hz



1,0 Kilogramm
1.0 kilogram



330mm x 180mm x 90mm

35er LADETADEL 35x CHARGING BOARD



KS-5535-M



AC 110 - 230V , 50/60Hz



140 Watt
140 Watts



19 Kilogramm
19 kilograms



865mm x 560mm x 110mm

53er LADETADEL 53x CHARGING BOARD



KS-5553-M



AC 110 - 230V , 50/60Hz



250 Watt
250 watts



36 Kilogramm
36 kilograms



835mm x 1105mm x 155mm

TUNNELBAU_
STAHLINDUSTRIE_
BAHN_

TUNNELING_
STEEL INDUSTRY_
RAILWAY_



6002-SERIES

„SIMPLICITY is the soul of EFFICIENCY!“

Die 6002-Serie ist unsere Antwort auf die Frage „Was muss eine Helmleuchte können?“ - In erster Linie muss die Leuchte gutes Licht produzieren und möglichst lange wartungsfrei betrieben werden. Mit dieser Leuchte bieten wir unseren Kunden ein ultra robustes, zuverlässiges und langlebiges Lichtwerkzeug für professionelle Anwender!

The 6002 series is our answer to the question „What does a cap lamp have to do?“ - First and primarily: the luminaire has to produce good illumination and be operated without maintenance for as many years as possible. With this luminaire we offer our customers an ultra-rugged, reliable and durable lighting tool for professional operators!

BESONDERHEITEN USPs



einfache Bedienung

one button
easy control



geringes
Gewicht

low weight



glasfaserverstärkter
Kunststoff

glass fibre
reinforced plastic

TECHNISCHE DATEN **ALLGEMEIN** TECHNICAL DATA **GENERAL**

- Lithium-Ionen-Akkumulator
lithium-ion battery
- IP67
IP67
- <5 Stunden Ladezeit
<5 hours charging time
- 110 Gramm
110 grams
- >80% Kapazität nach 500 Ladezyklen
>80% capacity after 500 cycles

TECHNISCHE DATEN **VERSION** TECHNICAL DATA **VERSION**



- | | |
|--|--|
| 200 Lumen
200 lumens | 55 Lumen
55 lumens |
| 180 Meter
180 meters | 85 Meter
85 meters |
| 4-11 Stunden
4-11 hours | 11-80 Stunden
11-80 hours |
| Fläche(stark&normal)/Distanz (stark&normal)
area(power®ular)/spot(power®ular) light | Arbeits-/Notlicht
work-/emergency-light |
| Präzisionslinsen Technologie
precision lens technology | Reflektor
reflector |

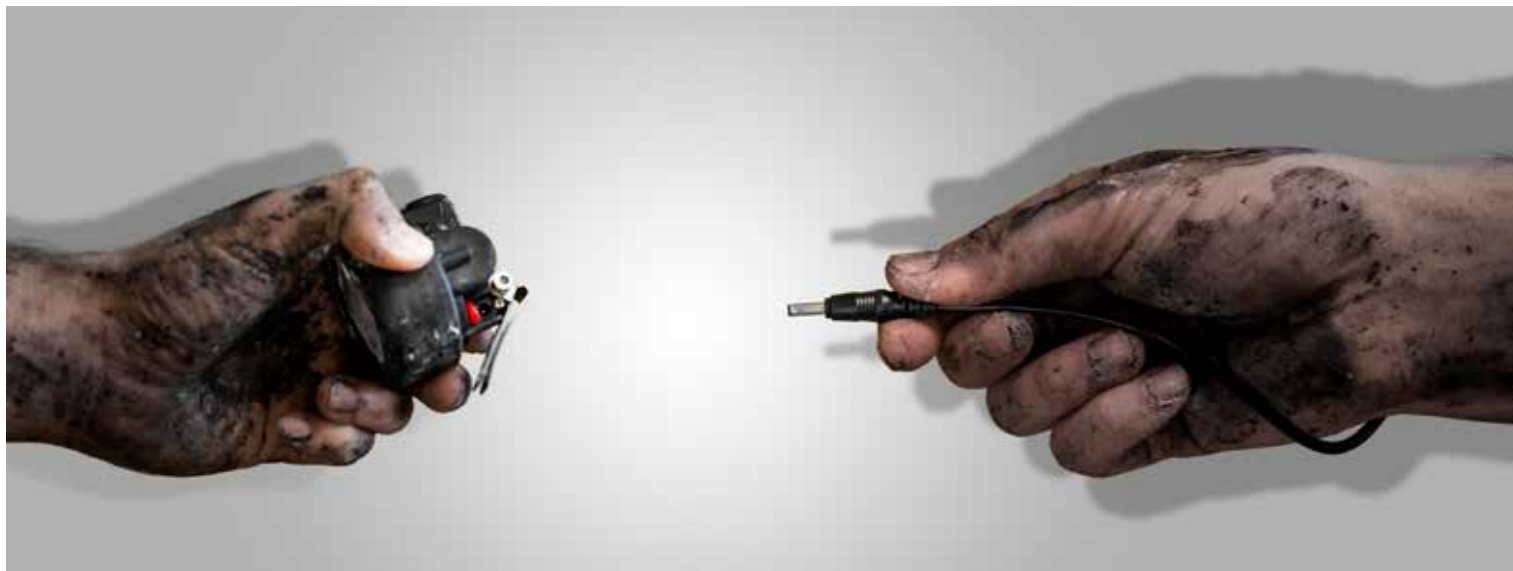

6002-LADESYSTEME 6002-CHARGING DEVICES

EINZELLADEGERÄT SINGLE CHARGER



KS-5300
AC 110 - 230V , 50/60Hz
60 Gramm
60 grams



Das einfache Steckersystem ist leicht zu bedienen. Bei ausreichender Pflege kann es für mehrere Jahre eingesetzt werden.

The simple connector system is easy to use and with the right care it can be used for several years.

8er LADETADEL 8x CHARGING BOARD



KS-5008



AC 110 - 230V , 50/60Hz



1,0 Kilogramm
1.0 kilogram



330mm x 180mm x 55mm

35er LADETADEL 35x CHARGING BOARD



KS-5535



AC 110 - 230V , 50/60Hz



140 Watt
140 watts



19 Kilogramm
19 kilograms



865mm x 560mm x 110mm

53er LADETADEL 53x CHARGING BOARD



KS-5553



AC 110 - 230V , 50/60Hz



250 Watt
250 watts



36 Kilogramm
36 kilograms



835mm x 1105mm x 155mm



HELMLEUCHTEN HALTER CAP LAMPS CLIPS

Grundsätzlich sind alle Helmleuchten Halter mit allen KSE-Helmleuchten kompatibel. Die Auswahl des Halters entscheidet sich durch den Helm, an dem sie angebracht werden sollen.

Basically all cap lamp clips are compatible with all KSE cap lamps. The choice of the holder depends on the helmet to which the cap lamp will be attached.

STANDARDHALTER
STANDARD CLIP



KS-2140



HERAUSFALLSICHERUNG
FALL OUT PROTECTION



KS-2150



SK-HALTER
SK-CLIP



KS-2170



UNIVERSALHALTER
UNIVERSAL CLIP



KS-2180



UVEX/PETZL-HALTER
UVEX/PETZL CLIP



KS-2190



FEDER HALTER
SPRING CLIP



KS-2135



SCHUBERTH HALTER
SCHUBERTH CLIP



KS-2145-M





HELMLEUCHTEN AUFNAHMEN CAP LAMP MOUNTINGS

FLEXHOLD FLEXHOLD



KS-2140



KS-2150

wird oft
dazu gekauft
is often purchased
in addition

KS-5030
Flexible & klebbare Leuchten-
aufnahme für nahezu alle
Arbeitsschutzhelme.
Flexible & adhesive helmet mounting
for almost all work safety helmets.

kompatible Halter
compatible clips



KS-2180
KS-2190
KS-2140+KS-2150



STIRNBAND HEADBAND



HELMSPINNE HELMET SPIDER



KS-5525

flexibles Stirnband für den Kopf
flexible headband for the head

kompatible Halter
compatible clips



KS-2140
KS-2170

KS-5526

flexible Montage für Helme
flexible mount for helmets

kompatible Halter
compatible clips



KS-2140
KS-2170

MONTAGE PLATTE MOUNTING PLATE



KS-5528

zum Verschrauben auf diversen Helmen
to be screwed on helmets - out of polycarbonat

kompatible Halter
compatible clips



KS-2140
KS-2180

TRAGEKLAMMER MOUNTING CLAMP



KS-5630a / KS-5630b

Trageklammer mit Lampeneinschub - vert. & horizontal
clip holder - vertical and horizontal

kompatible Halter
compatible clips



KS-2140
KS-2170

HANDGRIFF HANDLE



KS-5555

Handgriff für KSE-Leuchten
handle for KSE-LIGHTS cap lamps

kompatible Halter
compatible clips



KS-2140
KS-2170

MAGNETE MAGNETS



KS-5532 / KS-5533

Magnethalter zum verschrauben - groß/klein
magnetic mounting for screwing - small and big

kompatible Halter
compatible clips



KS-2140
KS-2180



HELMLEUCHTEN ZUBEHÖR CAP LAMPS ACCESSORIES

Smarte Zubehörartikel runden das Produktportfolio ab und bieten je nach Einsatzsituation grundsätzlich einen Mehrwert.

Smart accessories are completing the product portfolio and provide, depending on the application situation, an added value.

HALSTRAGEBAND NECK BAND



SICHERHEITSLAINE SAFETY CORD



KS-5020



IX-SERIES
MCII-SERIES
6002-SERIES



KS-5050



IX-SERIES
MCII-SERIES
6002-SERIES



SCHUTZRING RUBBER PROTECTION



KS-5000

Der Schutzring schützt Ihre, ohnehin schon robuste, Helmleuchte zusätzlich. Stöße & Stürze werden besser abgefangen zudem lässt sich Feuchtigkeit & Dreck einfacher entfernen. Die Lebensdauer der Leuchte kann dadurch nochmals drastisch erhöht werden.

The rubber protection protects your already robust cap lamp in addition. Impacts & drops are better absorbed and moisture & dirt can be removed more easily. The life span of the lamp can drastically be increased thereby again.

kompatible Leuchten
compatible lamps



MCII-SERIES
6002-SERIES

TRANSPORTBOX TRANSPORT CASE



KS-CASE



165 Gramm
165 grams



170mm x 120mm x 90mm
160mm x 100mm x 80mm



Nylon 1680D / EVA 5mm / Samtgewebe
nylon 1680D / eva 5mm / velvet fabric

kompatible Leuchten
compatible lamps



IX-SERIES
MCII-SERIES
6002-SERIES

HANDLEUCHTEN

HAND LAMPS

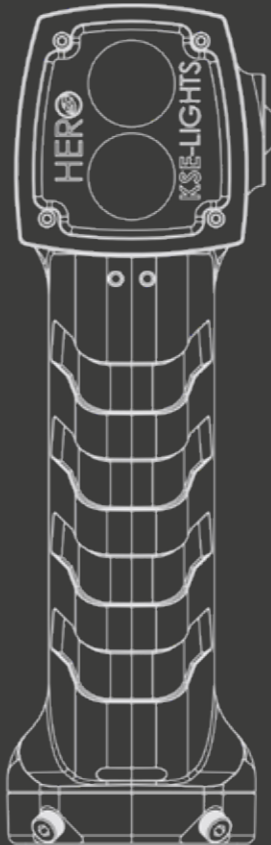

HANDLEUCHTEN HAND LAMPS

1

HERO-SERIES



- 230 Lumen
230 lumens
- 6-40 Stunden
6-40 hours
- Akkumulator
accumulator

2

iNSPECTOR



- 230 Lumen
230 lumens
- 6-40 Stunden
6-40 hours
- Akkumulator
accumulator

3

8890



- 323 Lumen
323 lumens
- 6-13 Stunden
6-13 hours
- Batterie
battery

4

9900



- 64 Lumen
64 lumens
- 20 Stunden
20 hours
- Batterie
battery

5

8800



- 133 Lumen
133 lumens
- 6-69 Stunden
6-69 hours
- Batterie
battery

6

8810



- 180 Lumen
180 lumens
- 8-30 Stunden
8-30 hours
- Batterie
battery



INDUSTRIE_
CHEMIE_
FEUERWEHR_

INDUSTRY_
CHEMISTRY_
FIREBRIGADE_

HERO-SERIES

„It doesn't need SUPERPOWERS to be a HERO!“

Unsere neu entwickelte HERO-Serie soll vor allem eine Sache machen: Probleme lösen – Probleme, die wir direkt von der Zielgruppe mitgeteilt bekommen haben! Nach langer Entwicklungszeit können wir eine Leuchte vorstellen, die zum einen, existierende Probleme löst, und besser noch – weitere Vorteile bietet!

Our newly developed HERO-series should do one thing especially: Solve existing problems - problems that we have been told directly by the target market! After a long period of development we can now present a luminaire that solves existing problems and even better - offers further significant advantages!

BESONDERHEITEN USPs

 induktives Laden kontaktlos und verschleißfest
inductive charging wireless and abrasion resistant

 ergonomisches Design geringes Gewicht
ergonomic shape low weight

 glasfaserverstärkter und feuerfester Kunststoff
glass fibre reinforced and fireproof material

TECHNISCHE DATEN ALLGEMEIN TECHNICAL DATA GENERAL

- 230 Lumen
230 lumens
- 6-40 Stunden
6-40 hours
- 180 Meter
180 meters
- Kombi-/Fläche-/Distanz-/Blinklicht
combi-/area-/distance-/flashing light
- Lithium-Ionen-Akkumulator
lithium-ion battery
- Präzisionslinsen Technologie
precision optics technology
- <11 Stunden Ladezeit
<11 hours charging time
- IP68
IP68
- >80% Kapazität nach 800 Ladezyklen
>80% capacity after 800 cycles
- 380 Gramm
380 grams
- Notlichtfunktion bei Stromausfall
emergency function when blackout

ZONE
0/20
M+H2

II 1G Ex ia op is IIC T4
II 1D Ex ia op is IIIC T130°
I M1 Ex ia op is I/II+(H2)
EN 60079-35-1
-15°C <TA< +50°C

TEMP
-20° / +50°

TECHNISCHE DATEN VERSION TECHNICAL DATA VERSION

HERO-POWER



KS-8000

5000 Kelvin Distanz und Fläche
5000 Kelvin focused and area

HERO-0-SIGHT



KS-8000-OS

spezielles Distanzlicht für bessere Rauchdurchdringung und weniger Blendung bei 0-Sicht
special distance light for better smoke penetration and less dazzle at 0-view



HERO BESONDERHEITEN HERO USPs

- Fokus- & Flächenlicht
focus- & area-light
optionale 0-Sicht Variante
optional 0-sight version
- optionaler Frontclip
optional frontclip
- integrierter Scheibendorn
für Scheiben bis 3mm
integrated disc mandrel
for glass panes up to 3mm
- fester Sitz & schnelle Entnahme
tight fit and quick removal
- ergonomischer Knopf
ergonomic button
- zuverlässiges Ein-/Ausmachen
auch mit Handschuhen
reliable on/off switching
also with gloves
- simple Modi / keine Spielereien
simple modes / no gimmicks
- induktives Laden / keine Korrosion
inductive charging / no corrosion

- Schleife/Karabiner einhängen möglich
z. B. Atemschutzgerät
loop/snaphook installation possible
e.g. respirator
- großer Clip / zuverlässiges Anstecken
large clip / easy to fix
- verhindert Verdrehen im Einsatz
prevents twisting in action
- „verschwindet“ im Griff / nicht störend
„vanishes“ in the handle / not disturbing
- 1G / 1D
M / +H2
- ergonomischer Griff
ergonomic handle
- handschuhfreundlich
hand glove friendly
- fester Stand
strong stand
- 350g Leichtgewicht
350g light weight
- Akku / 80% Kapazität nach 800 Zyklen
battery / 80% capacity after 800 cycles
- bis zu 3 Jahre (!) Akku-Garantie
up to 3 years (!) battery warranty





HERO-LADESYSTEM HERO-CHARGING DEVICE

EINZELLADEGERÄT SINGLE CHARGER



KS-5800
AC 110 - 230V , 50/60Hz
110 Gramm
110 grams



KS-5810
DC 12-24V
110 Gramm
110 grams



KS-5836
DC 9-36V
110 Gramm
110 grams



Egal ob am Netz, alleine im Fahrzeug oder als mehrfach Ladesystem im Einsatzwagen- wir bieten alles und noch mehr.
Whether on the grid, alone in the vehicle or as a multiple charging system - we offer everything and even more.

MEHRFACH-LADE VERBINDER MULTI CHARGING CONNECTOR



KS-5837



ENDKAPPE FÜR VERBINDER END CAP FOR CONNECTOR

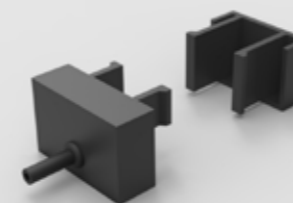

KS-5838



MEHRFACH NETZTEIL MULTI POWER SUPPLY



KS-5839

Stabilisiert die Bord-Spannung und schützt die Ladeelektronik. Versorgt bis zu 10 Ladestationen.
Stabilizes the on-board voltage and protects the charging electronics. Powers up to 10 charging stations.

Das modulare Verbindungs-System für Einsatzfahrzeuge bietet maximale Flexibilität bei optimalem Komfort. Kabel bleiben nicht offen und die schwankende Bord-Spannung wird durch ein zusätzliches Netzteil ausgeglichen.
The modular connection system for rescue vehicles offers maximum flexibility with optimum comfort. Cables do not remain open and the fluctuating on-board voltage is compensated by an additional power supply unit.





INSPEKTIONEN_
CHEMIE_
FEUERWEHR_

INSPECTION_
CHEMISTRY_
FIREBRIGADE_

iNSPECTOR

„iNSPECTION on another level!“

Ein Serienprodukt aus dem Drucker? Das geht nicht...!
Wir beweisen das Gegenteil und bringen mit der iNSPECTOR die erste explosionsgeschützte und 3D-gedruckte Handleuchte auf dem Markt. Die Leuchte ist für Inspektionen und Wartungsarbeiten konstruiert und bietet ein sehr hohes Maß an Lichtqualität.

A serial product out of the printer? That's not possible...!
We prove the opposite and with the iNSPECTOR we are introducing the first explosion-proof and 3D-printed hand lamp on the market. The luminaire is designed for inspection and maintenance and provides a very high level of light quality.

BESONDERHEITEN USPs



3D gedruckt -
revolutionär
individualisierbar

3D printed -
innovative
customizable



360° Licht
kein Schatten
keine Blendung

360° even light
no shadows
no glare



integrierte Magnete
zwecks Halterung

integrated magnets
for
positioning

TECHNISCHE DATEN ALLGEMEIN TECHNICAL DATA GENERAL

230 Lumen 230 lumens		6-40 Stunden 6-40 hours	
25 Quadratmeter 25 squaremeters		100% / Blinklicht 100% / flashing light	
Lithium-Ionen-Akkumulator lithium-ion battery		360° homogenes Licht 360° homogeneous light	
<11 Stunden Ladezeit <11 hours charging time		IP67 IP67	
>80% Kapazität nach 800 Ladezyklen >80% capacity after 800 cycles		300 Gramm 300 grams	



II 1G Ex ia op is IIC T4
II 2D Ex ia op is IIIC T130°
I M1 Ex ia op isl/II(H2)
EN 60079-35-1
-15°C <TA< +50°C

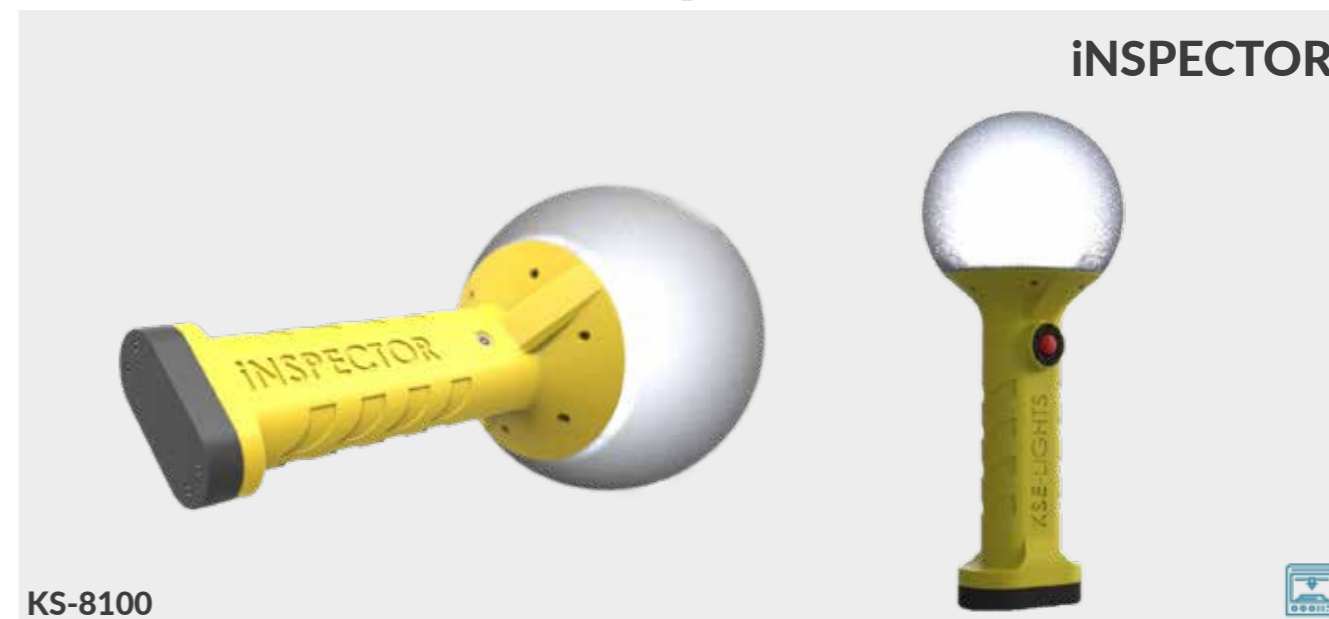



iNSPECTOR BESONDERHEITEN

iNSPECTOR USP_s

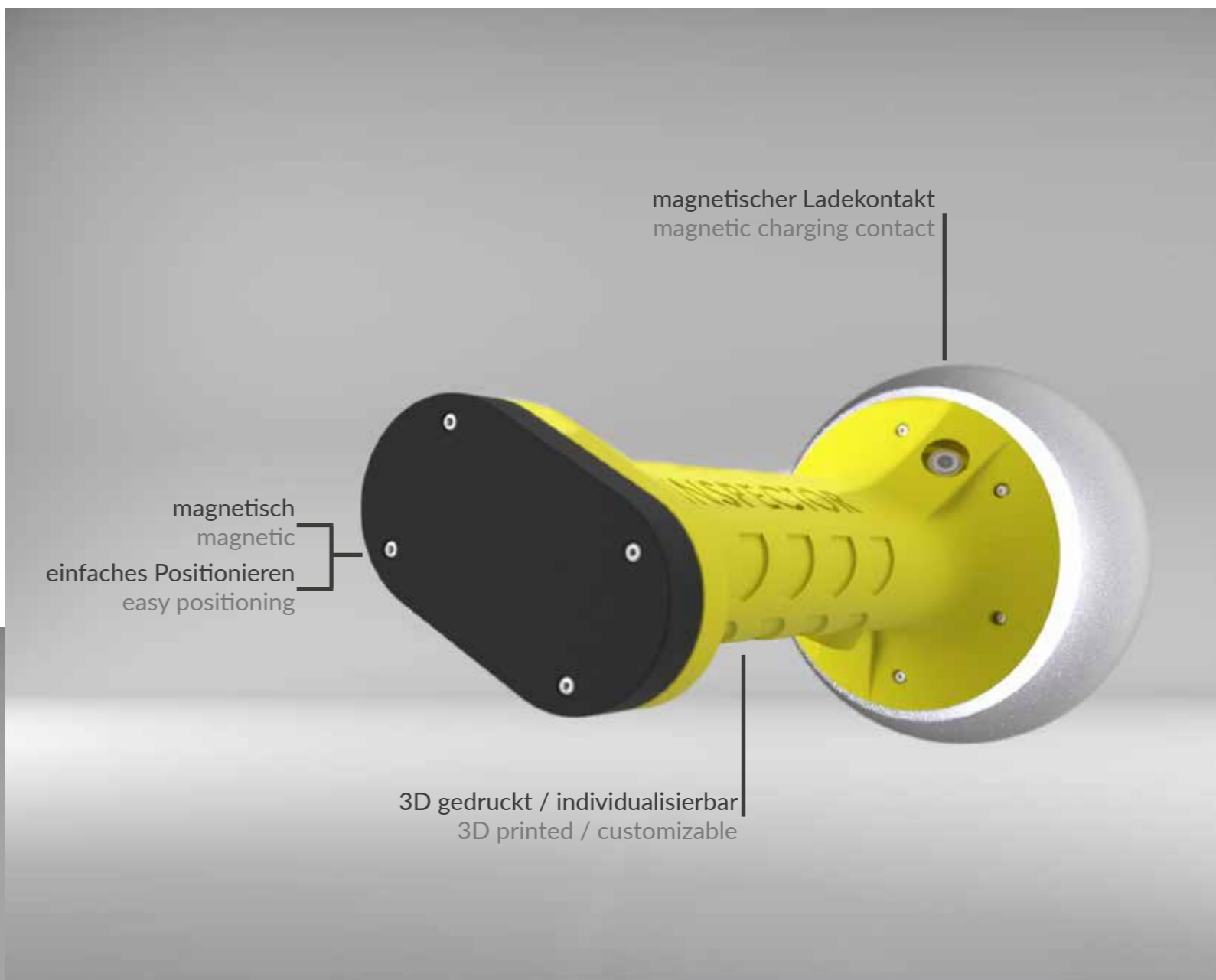

KS-8890

TECHNISCHE DATEN TECHNICAL DATA

Cree XP-G LED		4 x AA
Cree XP-G LED		4 x AA
323 Lumen		IP54
323 lumens		IP54
290 Meter		183mm x 69mm x 63mm
290 meters		183mm x 69mm x 63mm
Arbeitslicht / Starklicht working mode / power mode		250 Gramm
		250 grams
6-13 Stunden		Gelb
6-13 hours		yellow



II 1 G Ex ia IIC T4 Ga
I M1 Ex ia I Ma
-20°C <TA< +40°C

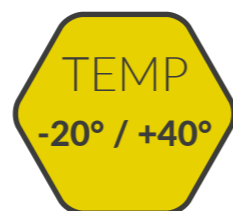



KS-8890



KS-9900

TECHNISCHE DATEN TECHNICAL DATA

Cree XP-G LED		2 x AAA
Cree XP-G LED		2x AAA
64 Lumen		IP67
64 lumens		IP67
40 Meter		142mm x 30mm x 26mm
40 meters		142mm x 30mm x 26mm
Ein / Aus on / off		41 Gramm
		41 grams
20 Stunden		Gelb
20 hours		yellow



II 1 G Ex ia IIC T5 Ga
I M1 Ex ia I Ma
-20°C <TA< +40°C



KS-9900



KS-8800

TECHNISCHE DATEN TECHNICAL DATA

Cree XP-G LED			4 x AA
Cree XP-G LED			4 x AA
130 Lumen			IP67
130 lumens			IP67
230 Meter			172mm x 47mm x 47mm
230 meters			172mm x 47mm x 47mm
Arbeitslicht / Starklicht working mode / power mode			115 Gramm 115 grams
6-70 Stunden 6-70 hours			Gelb yellow



II 1 G Ex ia IIC T4
-20°C <TA< +40°C

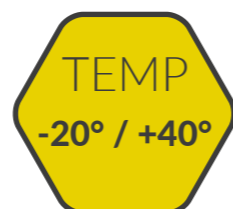

KS-8800



KS-8810

TECHNISCHE DATEN TECHNICAL DATA

Cree XP-G LED			4 x AA
Cree XP-G LED			4 x AA
180 Lumen			IP67
180 lumens			IP67
120 Meter			172mm x 47mm x 47mm
120 meters			172mm x 47mm x 47mm
Arbeitslicht / Starklicht working mode / power mode			140 Gramm 140 grams
8-30 Stunden 8-30 hours			Gelb yellow



II 1 G Ex ia IIC T4
-20°C <TA< +40°C



KS-8810





HANDLEUCHTE ZUBEHÖR HANDLAMP ACCESSORIES

FRONTCLIP FRONTCLIP

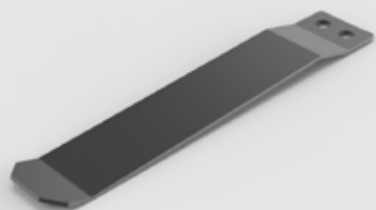

KS-2311

Anschraubbarer, einzigartiger Frontclip, welcher die Leuchte beim Einstecken in Brusttaschen sichert und das Herausfallen verhindert.

Screw-on, unique front clip, which secures the lamp when inserted into breast pockets and prevents it from falling out.

kompatible Leuchte
compatible lamp



HERO-Series



KARABINERHAKEN SNAPHOOK

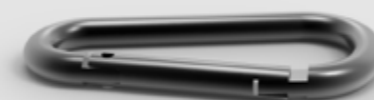

KS-2312

Zum Einhängen am SmartClip. Lässt Leuchte beim Bücken mit-schwingen und verhindert verdrehen im Einsatz.

To be hooked onto the SmartClip. Lets the lamp swing when bending and prevents it from twisting when in use.

kompatible Leuchte
compatible lamp



HERO-Series



KLAMMER CLAMP



KS-5525

gefederter Clip zum Anstecken
spring-loaded clip

kompatible Leuchte
compatible lamp



KS-8800
KS-8810



ROBUSTE KLAMMER TOUGH CLAMP



KS-5525

robuster, gefederter Clip
rugged, spring-loaded clip

kompatible Leuchte
compatible lamp



KS-8890



GÜRTELADAPTER BELT MOUNTING



KS-GRT-ADAP

magnetischer Adapter um Leuchte einfach am Körper zu fixieren.

Magnetic adapter for easy attaching of the lamp to the body.

kompatible Leuchte
compatible lamp



iNSPECTOR



RAUMLEUCHTE
ROOM LAMPS

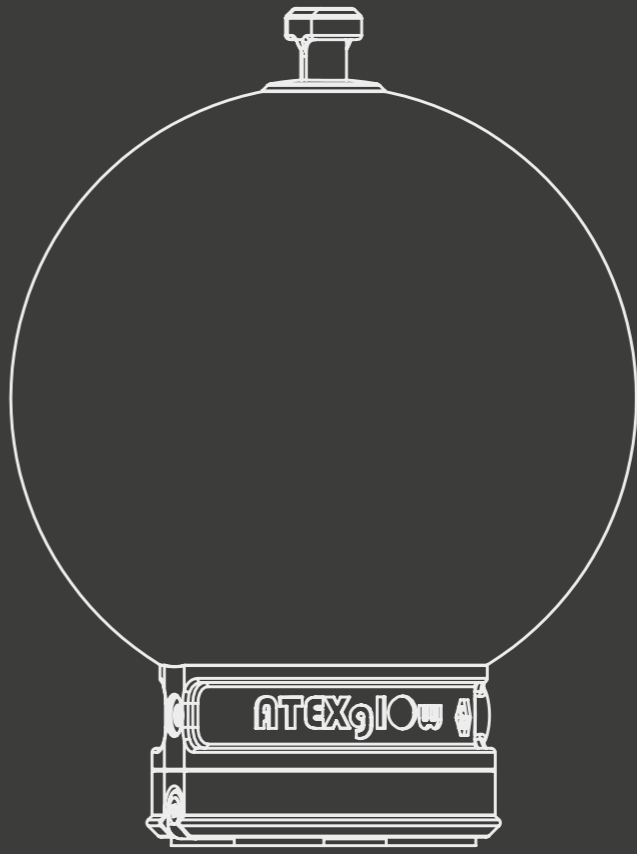

BAUKASTENSYSTEM MODULAR SYSTEM

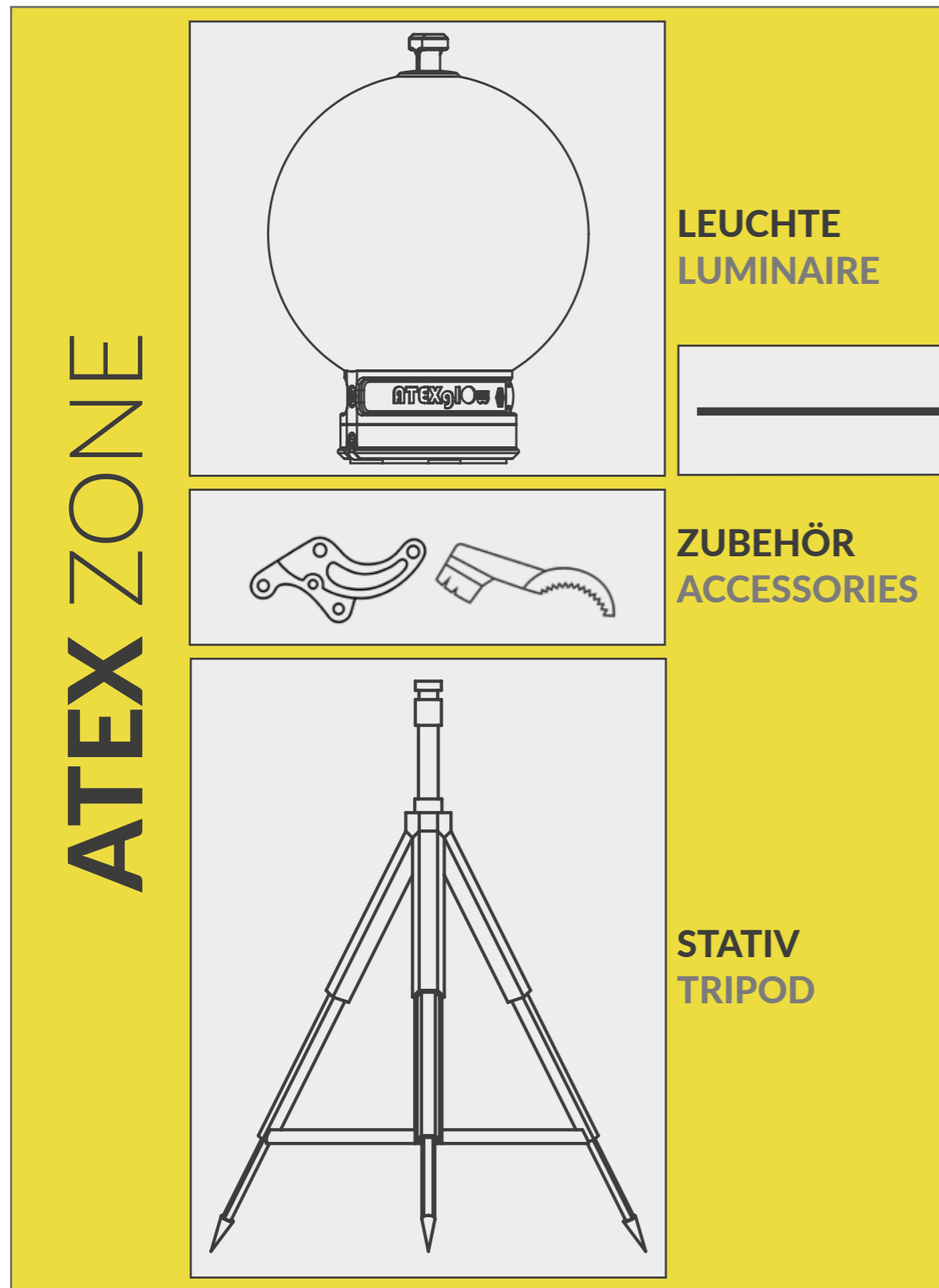

Viele Kunden

...sind verunsichert wie Raumleuchten im ATEX Bereich zu verwenden sind. Um für mehr Sicherheit und Klarheit zu sorgen, stellen wir für Sie ein Baukastensystem bereit. Die meisten Raumleuchten verfügen nicht über eine eigene Energiequelle und müssen mit einer Leitung an eine geeignete Spannungsquelle angeschlossen werden, welche sich im Normalfall außerhalb des gefährdeten Bereiches befindet. Die Leitung muss unbedingt vor jeder Verwendung auf Beschädigungen überprüft werden – daher verwenden wir ausschließlich Spezialleitungen.

Sollte es sich um leitfähige Behältnisse handeln in denen gearbeitet wird, muss ein Trenntransformator (EN61558-2-4) eingesetzt werden, um einen möglichen Stromschlag zu vermeiden.

Sie haben weitere Fragen dazu?
Rufen Sie uns an!

MANY CUSTOMERS

...are uncertain how to use room lights in the ATEX environment. In order to ensure more safety and clarity, we provide a modular system for you. Most room lights do not have their own power source and must be connected to a suitable power source with a cable, which is normally located outside the hazardous area. The power cable have to be checked for damages before every use - therefore we only use special cables.

If the containers in which the work is carried out are conductive, an isolating transformer (EN61558-2-4) have to be used to prevent possible electric shocks.

You have further questions?
Give us a call!

TRENN-TRANSFORMATOR nach EN-61558-2-4 ISOLATING-TRANSFORMER acc. EN-61558-2-4

**SPEZIALLEITUNG
SPECIAL CABLE**

**Im Falle eines leitfähigen Bereiches!
In case of a conductive environment!**





RAUMLEUCHTEN ROOM LAMPS

1

TL-EX-SERIES





-  2600-8400 Lumen
2600-8400 lumens
-  25-80 Watt
25-80 watts
-  Kabel
cable

2

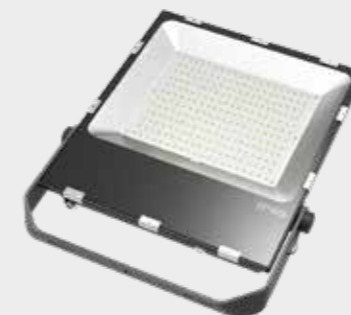
TL41-SERIES





-  3300-22600 Lumen
3300-22600 lumens
-  50-200 Watt
50-200 watts
-  Kabel
cable

3

ATEX gLOw



-  1000-3000 Lumen
1000-3000 lumens
-  6-30 Stunden
6-30 hours
-  Akkumulator
accumulator

TL-EX-SERIES

TECHNISCHE DATEN TECHNICAL DATA

LED
LED
gelb
yellow

 Kabel
cable

 IP66
IP66

2625 Lumen
2625 lumens



3000 Kelvin
3000 Kelvin



25 Watt
25 watts



340mm x 326mm x 90mm
340mm x 326mm x 90mm

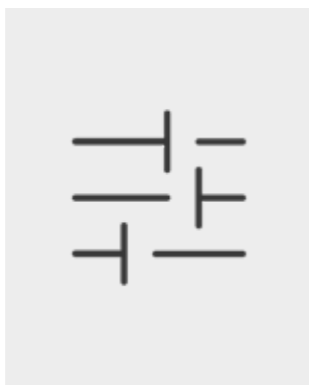

8400 Lumen
8400 lumens



6000 Kelvin
6000 Kelvin



80 Watt
80 watts



340mm x 326mm x 90mm
340mm x 326mm x 90mm



TL-EX-SERIES



II 2 GD
Ex IIB T6 Gb
Ex tb IIC T80°C Db



KABEL AUSWAHL CABLE CHOICE

HL05RN-F leicht / light weight
HL07RN-F trittfest / tread proof
ÖL-FL-45OP ölbeständig / oil resistant



KOFFER AUSWAHL CASE CHOICE

Passender Unicase Koffer mit individuellem Inled, welches der Leuchte und ihrem Zubehör ein sicheres Zuhause bietet.

Matching unicase cases with individual inled, which provides a safe home for the lamp and its accessories.



GERNE BERATEN wir Sie gerne **TELEFONISCH**
we **GLADLY CONSULT** you by **PHONE**

KONFIGURATOR
CONFIGURATOR



shop.kse-lights.com

TL-41-SERIES

TECHNISCHE DATEN TECHNICAL DATA

LED
LED
schwarz
black

Kabel
cable

IP65
IP65

5600 Lumen
5600 lumens



3000 Kelvin
3000 Kelvin



50 Watt
50 watts



311mm x 220mm x 47,5mm
311mm x 220mm x 47,5mm

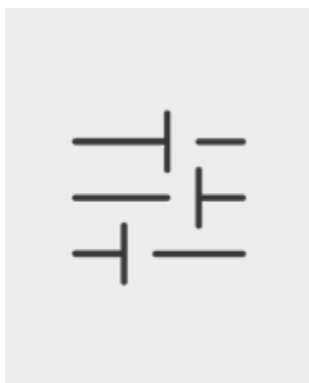

17000 Lumen
17000 lumens



6000 Kelvin
6000 Kelvin



150 Watt
150 watts



471mm x 360mm x 54mm
471mm x 360mm x 54mm



TL-41-SERIES

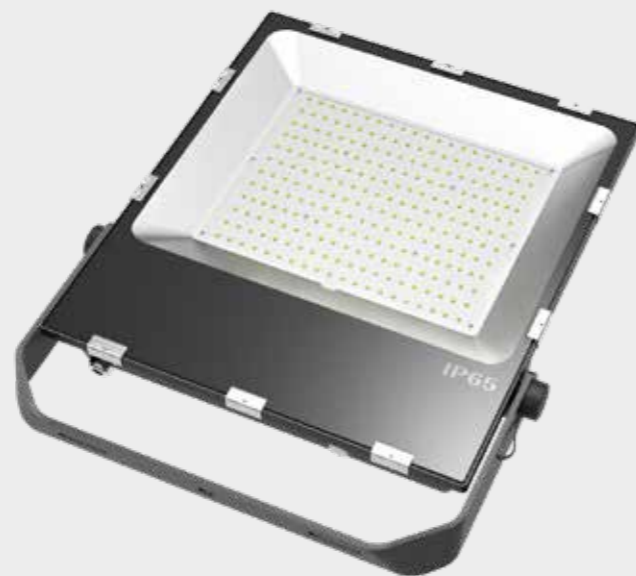

KABEL AUSWAHL CABLE CHOICE

HL05RN-F leicht / light weight
HL07RN-F trittfest / tread proof
ÖL-FL-45OP ölbeständig und chemieresistent /
oil and chemical resistant



KOFFER AUSWAHL CASE CHOICE

Passender Unicase Transportkoffer mit individuellem Inlet. Der Transportkoffer bietet Schutz für die Leuchte und Zubehör.

Compatible Unicase transport case with individual inlet. The transport case ensures protection for the lamp and accessories.



GERNE BERATEN wir Sie gerne **TELEFONISCH**
we **GLADLY CONSULT** you by **PHONE**

KONFIGURATOR
CONFIGURATOR



shop.kse-lights.com



STATIVE TRIPOD

Unsere Stativ bieten die Möglichkeit unsere Raumleuchten auf gewünschte Höhen und Positionen zu bewegen und sie dort zu fixieren.

Our tripods offer the possibility to move our room lights to desired heights and positions and to fix them there.

STATIV **BRÜCKE** MIT NORMZAPFEN (DIN 14683)
TRYPOD **BRIDGE** WITH NORM PIVOTS (DIN 14683)

TL-DS-HB2-450



↔ 45 cm lang
45 cm length

TL-DS-HB2-600



↔ 60 cm lang
60 cm length



STATIV#1
TRYPOD#1

TL-DS**180**
leichtes Stativ für geringe Höhen
lightweight tripod for low heights

- ↕ 1,5m
↑ 1,5m
- 📷 4,3kg
📷 4,3kg
- ⚖️ Belastung bis zu 13kg
load up to 13kg
- 📏 bis zu 1,8m
up to 1,8m



STATIV#2
TRYPOD#2

TL-DS**450**
großes Industriestativ für hohe Lichtpunkte aus Stahl
large industrial tripod for great heights
made of steel

- ↕ 1,2m
↑ 1,2m
- 📷 13kg
📷 13kg
- ⚖️ Belastung bis zu 25kg
load up to 25kg
- 📏 bis zu 4,5m
up to 4,5m



STATIV#3
TRYPOD#3

TL-DS**475-ESL**
großes Industriestativ für hohe Lichtpunkte aus Edelstahl
large industrial tripod for great heights made
of stainless steel

- ↕ 1,2m
↑ 1,2m
- 📷 13,3kg
📷 13,3kg
- ⚖️ bis zu 25kg - luftgefedert
up to 25kg - air suspended
- 📏 bis zu 4,75m
up to 4,75m

ATEX-PRODUKTRICHTLINIEN

ATEX-PRODUCT DIRECTIVES



Symbol für ein explosionsgeschütztes Produkt nach ATEX-Richtlinie. Symbol for protection against explosion according to ATEX standards.

- I Gerätegruppe I: Dieses Gerät darf in Bergwerken untertage und in Übertageanlagen mit explosionsgefährdeten Atmosphären und brennbaren Stäuben betrieben werden.
Tools of class I may be used in mines with explosive atmospheres and occurrence of combustible dust.
- II Gerätegruppe II: Geräte dieser Kategorie sind zur Verwendung in übertägigen Bereichen bestimmt, in denen damit zu rechnen ist, dass eine explosionsfähige Atmosphäre aus Gasen, Dämpfen, Nebeln oder Staub/Luft-Gemischen gelegentlich auftritt. Devices of group II are permissible for use in environments outside mining.
- 1 Die Kategorie 1 entspricht Zone 0. Das sind Bereiche in denen immer eine explosionsfähige Atmosphäre herrscht. Es handelt sich dabei um das Innere von Tankanlagen.
Category 1 means adaption to zone 0 of explosiveness. These are locations where explosive atmospheres will always be present. This is the interior of tank farms.
- 2 Kategorie 2 entspricht Zone 1. Das sind Bereiche, in denen explosionsfähige Atmosphären regelmäßig auftreten, 10-1000 h pro Jahr. Dies sind beispielsweise Umfüllanlagen, Bereiche um Tankwagen oder Montagegruben von Kfz-Werkstätten. Category 2 means adaption to zone 1 of explosiveness. These are locations where explosive atmospheres can occur regularly; this means 10-1000 h per year. These are e.g. filling stations, environments of tanker or working pits for motorcars.
- G Zugelassen für Gase und Dämpfe. With permission for gases and vapours.
- D Zugelassen für Stäube. Approved for dust.
- M1 Kategorie M1: Die Geräte dieser Kategorie sind zur Verwendung in untertägigen Bergwerken sowie deren Übertageanlagen bestimmt, die durch Grubengas und/oder brennbare Stäube gefährdet sind.
Category M1: Devices of this category are for use in underground mines and overground areas, where explosive methane-gas and dust can appear.
- 2 (Staub/dust) Kategorie 2 entspricht Zone 21. Das sind Bereiche, in denen eine gefährliche explosionsfähige Atmosphäre in Form einer Wolke aus in der Luft enthaltenem brennbarem Staub ständig, über lange Zeiträume oder häufig vorhanden ist. Category 2 corresponds to zone 21 These are areas in which ever-explosive atmosphere in the form of a cloud of combustible dust in the air for long periods or frequently.
- tD Kennzeichnung der Zündschutzart für den Explosionsschutz. Identification of the type of protection for explosion protection.
- Ex Zugelassen für den Einsatz in explosionsgefährdeten Bereichen. With permission for use in surroundings with explosive atmosphere. marking after ATEX-rules: permission for use in environment with danger of explosives
- ia Schutzklasse ia = Eigensicher. Die Schaltkreise der Lampe sind sicher und erzeugen keinen Funken, der eine explosionsfähige Atmosphäre zünden könnte. Dies gilt auch, wenn zwei seltene Fehler gleichzeitig auftreten. Class of protection. ia = intrinsically safe. The circuits of the lamp will not produce any sparks that can ignite an explosive atmosphere. This is even true if two rare failures occur simultaneously.
- ib Schutzart ib = Eigensicher. Die Schaltkreise der Lampe sind sicher und erzeugen keinen Funken, der eine explosionsfähige Atmosphäre zünden könnte. Dies gilt auch, wenn ein seltener Fehler auftritt. Class of protection. ib = intrinsically safe. The circuits of the lamp will neither in regular function nor in case of failure produce any sparks that can ignite an explosive atmosphere.
- IIB Die Lampe hat die Zulassung für die Explosionsgruppe IIB und darf verwendet werden, wenn sich die Gase der entsprechenden Gruppe in der Atmosphäre befinden, beispielsweise Kraftstoffdämpfe. The lamp has permission for explosive class IIB and may be used, when gases of this class are present, e.g. vapours of fuel.
- IIC Die Lampe hat die Zulassung für die Explosionsgruppe IIC und darf verwendet werden, wenn sich die Gase der entsprechenden Gruppe in der Atmosphäre befinden, beispielsweise Wasserstoff, Kraftstoffdämpfe oder Acetylen. The lamp has permission for explosives class IIC and may be used, when gases of this class are present, e.g. hydrogen, vapours of fuel or acetylene.
- I/II (H2) Außerdem geeignet für den Betrieb in Wasserstoff-Atmosphären (Gas der Gruppe IIC). Also accepted for use in atmospheres with hydrogen (gas of group IIC).
- T4 Die Lampe hat die Zulassung für die Temperaturklasse T4. Die Lampe darf nicht verwendet werden, wenn sich Gase in der Atmosphäre befinden, die unterhalb von 135°C zünden. The lamp has permission for temperature class T4. It may not be used when gases are present that will ignite below 135 °C.

Brennbare Stoffe explosive sub- stances	Zoneneinteilung nach der Wahrscheinlichkeit des Auftretens explosionsfähiger Gemische. Zone classification depending of the possibility of an explosion.	Klassifizierung classification	Gerätegruppe group of device	Gerätekatgorie category of device
Gase / Dämpfe gas / damp	Bereich, in dem explosionsfähige Atmosphäre als Gemisch aus Luft und brennbaren Gasen, Dämpfen oder Nebel ständig, über lange Zeiträume oder häufig vorhanden ist. An area, where an explosive atmosphere, consisting of gas or damp, does exist continous or for a long time period.	Zone 0	II	1G
	Bereich, in dem sich bei Normalbetrieb gelegentlich eine explosionsfähige Atmosphäre als Gemisch aus Luft und brennbaren Gasen, Dämpfen oder Nebel bilden kann. An area, where an explosive atmosphere, consisting of gas or damp, can appear sometimes and for long time periods.	Zone 1	II	2 G oder (1G)
	Bereich, in dem bei Normalbetrieb eine explosionsfähige Atmosphäre als Gemisch aus Luft und brennbaren Gasen, Dämpfen oder Nebel normalerweise nicht oder nur kurzzeitig auftritt. An area, where an explosive atmosphere, consisting of gas or damp, can appear very rarely and for short time periods.	Zone 2	II	3G oder (2G/1G)
Stäube dust	Bereich, in dem explosionsfähige Atmosphäre in Form einer Wolke aus in der Luft enthaltenem brennbarem Staub ständig, über lange Zeiträume oder häufig vorhanden ist. An area, where an explosive atmosphere, consisting of dust, does exist continous or for a long time period.	Zone 20	II	1D
	Bereich, in dem sich bei Normalbetrieb gelegentlich eine explosionsfähige Atmosphäre in Form einer Wolke aus in der Luft enthaltenem brennbarem Staub bilden kann. An area, where an explosive atmosphere, consisting of dust, can appear sometimes and for long time periods.	Zone 21	II	2D oder (1D)
	Bereich, in dem bei Normalbetrieb eine explosionsfähige Atmosphäre in Form einer Wolke aus in der Luft enthaltenem brennbarem Staub normalerweise nicht oder nur kurzzeitig auftritt. An area, where an explosive atmosphere, consisting of dust, can appear very rarely and for short time periods.	Zone 22	II	3D oder (2D/1D)
Methan / methane		Bergbau / mining	I	M1
Wasserstoff / hydrogen		Bergbau/ Industrie mining / industry	I	M1 (H2)
Staub / dust		Bergbau / mining	I	M2 or (M1)

AGBs

TERMS AND CONDITIONS

§ 1 GELTUNG

(1) Diese Verkaufsbedingungen gelten ausschließlich und nur gegenüber Kaufleuten. Abweichende oder entgegenstehende Bedingungen werden von uns nicht anerkannt, sofern wir diesen nicht ausdrücklich schriftlich zugestimmt haben.

(2) Diese Verkaufsbedingungen gelten auch für alle zukünftigen Geschäfte zwischen den Parteien sowie auch dann, wenn wir in Kenntnis abweichender oder entgegenstehender Bedingungen die Lieferung der Ware durchführen.

(3) Diese Allgemeinen Verkaufsbedingungen gelten nur gegenüber Unternehmern, juristischen Personen des öffentlichen Rechts oder öffentlich-rechtlichen Sondervermögen im Sinne von § 310 Abs. 1 BGB.

§ 2 ANGEBOT, ANNAHME

Sofern die Bestellung ein Angebot im Sinne von § 145 BGB darstellt, sind wir berechtigt, dieses innerhalb einer Frist von zwei Wochen anzunehmen.

§ 3 PREISE, ZAHLUNG

(1) Unsere Preise verstehen sich ab Werk, zuzüglich der jeweiligen gesetzlichen Umsatzsteuer und ausschließlich der Kosten für Verpackung und Versand, soweit nicht ausdrücklich anders vereinbart.

(2) Der Kaufpreis ab Rechnungsstellung netto zur Zahlung fällig. Der Kaufpreis ist bei Bestellung per Vorkasse zu zahlen. Zahlung auf Rechnung oder Nachnahme ist nur nach gesonderter schriftlicher Vereinbarung möglich. Hieraus entstehende Mehrkosten trägt der Käufer. Rechnungen sind innerhalb von 14 Tagen mit 2% Skonto oder nach 21 Tagen ohne Abzug zu bezahlen. Lieferungen ins Ausland werden nur per Vorkasse gesendet. Im Falle des Zahlungsverzuges werden Verzugszinsen in Höhe von 8% über dem jeweiligen Basiszinssatz p. a. berechnet. Die Geltendmachung eines weitergehenden Verzugschadens behalten wir uns vor.

§ 4 AUFRECHNUNG, ZURÜCKBEHALTUNG

Der Käufer ist zur Aufrechnung nur berechtigt, insoweit seine Gegenansprüche unbestritten oder rechtskräftig festgestellt sind. Zur Geltendmachung von Zurückbehaltungsrechten ist der Käufer nur aufgrund von Gegenansprüchen aus dem gleichen Vertragsverhältnis berechtigt.

§ 5 LIEFERUNG

(1) Lieferung setzt die fristgerechte und ordnungsgemäße Erfüllung der Verpflichtungen des Käufers voraus. Die Einrede des nicht erfüllten Vertrages bleibt vorbehalten.

(2) Bei Annahmeverzug oder sonstiger schuldhafter Verletzung von Mitwirkungspflichten seitens des Käufers sind wir zum Ersatz des daraus entstehenden Schadens, einschließlich etwaiger Mehraufwendungen, berechtigt. Weitergehende Ansprüche bleiben vorbehalten. Die Gefahr des zufälligen Untergangs oder der zufälligen Verschlechterung der Ware geht in diesem Fall mit dem Zeitpunkt des Annahmeverzugs oder der sonstigen Verletzung von Mitwirkungspflichten auf den Käufer über.

(3) Die Lieferung erfolgt ab Lager an die vom Besteller angegebene Lieferadresse. Wird die Ware auf Wunsch des Bestellers in das Ausland übersendet oder wählt der Besteller eine besondere Versandart, so hat er die dadurch entstehenden Mehrkosten zu tragen. Im Falle der Lieferung ins Ausland trägt der Besteller darüber hinaus ggf. die anfallenden Steuern und Zölle. Versandkosten für erfolglos versendete Nachnahme Sendungen werden dem Empfänger in Rechnung gestellt, sofern er dafür die Schuld trägt. Soweit nichts anderes vereinbart ist, sind Angaben über die Lieferfrist unverbindlich.

§ 6 GEFÄHRÜBERGANG, VERSENDUNG

Bei Versendung der Ware auf Wunsch des Käufers geht die Gefahr des zufälligen Untergangs und der zufälligen Verschlechterung der Ware im Zeitpunkt der Absendung auf den Käufer über.

§ 1 Application

(1) These terms and conditions of sale shall apply exclusively and for merchants only. Differing or contrary terms shall not apply except if expressly agreed upon in writing.

(2) These terms and conditions of sale shall also govern all future transactions between the parties and shall also apply if we perform delivery despite our knowledge of differing or contrary terms.

(3) These terms and conditions of sale shall only apply vis à vis entrepreneurs, governmental entities, or special governmental estates within the meaning of sec. 310 para. 1 BGB (German Civil Code).

§ 2 Offer, Acceptance

Insofar as the order constitutes an offer within the meaning of § 145 BGB we are entitled to accept the offer within two weeks.

§ 3 Prices, Payment

(1) Prices are ex works, exclusive of the respective statutory VAT and exclusive of costs for packaging and postage, except as otherwise expressly agreed upon.

(2) The purchase price is due from the date of the invoice. The purchaser's invoice has to be paid in advance after order acknowledgement and prior to shipping all goods. Payment against invoice or COD is only possible after formal written agreement. The buyer is responsible for additional costs caused thereby. Pre-agreed invoices are due for payment within 14 days – and are subject to a 2% settlement discount; or if paid within 21 days without settlement discount. Export deliveries will only be undertaken on a pro-forma invoice basis. In the event of delay of payment by the purchaser interest in the amount of 8% above the respective base interest rate p. a. shall accrue. We reserve all rights to claim further damages for delay.

§ 4 Offset, Retainer

The purchaser shall be entitled to offset only insofar as the purchaser's counterclaim is acknowledged, undisputed or assessed in a legally binding judgement. The purchaser is entitled to claim retainer rights only to the extent such rights are based on the same transaction.

§ 5 Delivery

(1) Delivery is conditioned upon timely and proper performance of all duties of the purchaser. Defences based on non-performance of the contract are reserved.

(2) In case of default in acceptance or other breach of duties to cooperate by the purchaser we are entitled to claim any resulting damage including but not limited to additional expenses, if any. Further damages are reserved. In this case, the risk of loss or damage to the goods passes to the purchaser at the time of such default or breach of duty to cooperate.

(3) Deliveries will be carried out from stock to the shipping address quoted by the purchaser. If the goods are sent abroad by request of the purchaser or by a special method of shipment chosen by the purchaser – then the purchaser will pay for the incremental costs incurred. In such cases, the purchaser will also be responsible for all import costs, duty & taxes incurred in the country of destination. The purchaser will be charged for shipping fees for products sent of a COD basis; but which are undeliverable for whatever reason. KSE-Lights GmbH cannot be held responsible for delays caused in the shipping of our products.

§ 6 Passing of Risk, Shipment

If the purchaser demands shipment of the goods the risk of loss or damage to the goods passes to the purchaser upon dispatch



§ 7 EIGENTUMSVORBEHALT

(1) Bis zum vollständigen Eingang aller Zahlungen verbleibt die Ware in unserem Eigentum. Bei Vertragsverletzungen des Käufers, einschließlich Zahlungsverzug, sind wir berechtigt, die Ware zurückzunehmen.

(2) Der Käufer hat die Ware pfleglich zu behandeln, angemessen zu versichern und, soweit erforderlich, zu warten.

(3) Soweit der Kaufpreis nicht vollständig bezahlt ist, hat der Käufer uns unverzüglich schriftlich davon in Kenntnis zu setzen, wenn die Ware mit Rechten Dritter belastet oder sonstigen Eingriffen Dritter ausgesetzt wird.

(4) Der Käufer ist zur Weiterveräußerung der unter Eigentumsvorbehalt stehenden Ware im gewöhnlichen Geschäftsverkehr berechtigt. In diesem Falle tritt er jedoch bereits jetzt alle Forderungen aus einer solchen Weiterveräußerung, gleich ob diese vor oder nach einer evtl. Verarbeitung der unter Eigentumsvorbehalt gelieferten Ware erfolgt, an uns ab. Unbesehen unserer Befugnis, die Forderung selbst einzuziehen, bleibt der Käufer auch nach der Abtretung zum Einzug der Forderung ermächtigt. In diesem Zusammenhang verpflichten wir uns, die Forderung nicht einzuziehen, solange und soweit der Käufer seinen Zahlungsverpflichtungen nachkommt, kein Antrag auf Eröffnung eines Insolvenz- oder ähnlichen Verfahrens gestellt ist und keine Zahlungseinstellung vorliegt.

(5) Insoweit die oben genannten Sicherheiten die zu sichernden Forderungen um mehr als 10% übersteigen, sind wir verpflichtet, die Sicherheiten nach unserer Auswahl auf Verlangen des Käufers freizugeben.

§ 8 GEWÄHRLEISTUNG

(1) Voraussetzung für jegliche Gewährleistungsrechte des Käufers ist dessen ordnungsgemäße Erfüllung aller nach § 377 HGB geschuldeten Untersuchungs- und Rügeobliegenheiten.

(2) Gewährleistungsansprüche können innerhalb von 12 Monaten nach Gefährübergang geltend gemacht werden.

(3) Bei Mängeln der Ware hat der Käufer ein Recht auf Nacherfüllung in Form der Mangelbeseitigung oder Lieferung einer mangelfreien Sache. Bei Fehlschlägen der Nacherfüllung ist der Käufer berechtigt, den Kaufpreis zu mindern oder vom Vertrag zurückzutreten.

§ 9 HAFTUNG

(1) Im Falle von Vorsatz oder grober Fahrlässigkeit unsererseits oder von Seiten unserer Vertreter oder Erfüllungsgehilfen haften wir nach den gesetzlichen Regeln; ebenso bei schuldhafter Verletzung von wesentlichen Vertragspflichten. Soweit keine vor-sätzliche Vertragsverletzung vorliegt, ist unsere Schadensersatzhaftung auf den vorhersehbaren, typischerweise eintretenden Schaden begrenzt.

(2) Die Haftung wegen schuldhafter Verletzung des Lebens, des Körpers oder der Gesundheit sowie die Haftung nach dem Produkthaftungsgesetz bleiben unberührt.

(3) Soweit vorstehend nicht ausdrücklich anders geregelt, ist unsere Haftung ausgeschlossen.

§ 10 ANWENDBARES RECHT, GERICHTSSTAND

(1) Dieser Vertrag unterliegt dem Recht der Bundesrepublik Deutschland (unter Ausschluss des UN-Kaufrechts).

(2) Erfüllungsort sowie ausschließlicher Gerichtsstand für alle Streitigkeiten aus oder im Zusammenhang mit diesem Vertrag ist Gevelsberg.

§ 7 Retention of Title

(1) We retain title to the goods until receipt of all payments in full. In case of breach of contract by the purchaser including, without limitation, default in payment, we are entitled to take possession of the goods.

(2) The purchaser shall handle the goods with due care, maintain suitable insurance for the goods and, to the extent necessary, service and maintain the goods.

(3) As long as the purchase price has not been completely paid, the purchaser shall immediately inform us in writing if the goods become subject to rights of third persons or other encumbrances.

(4) The purchaser may resell goods subject to the above retention of title only in the course of his regular business. For this case, the purchaser hereby assigns all claims arising out of such resale, whether the goods have been processed or not, to us. Notwithstanding our right to claim direct payment the purchaser shall be entitled to receive the payment on the assigned claims. To this end, we agree to not demand payment on the assigned claims to the extent the purchaser complies with all his obligations for payment and does not become subject to an application for insolvency or similar proceedings or to any stay of payments.

(5) Insofar as the above securities exceed the secured claim by more than 10%, we are obligated, upon our election, to release such securities upon the purchaser's request.

§ 8 Warranty

(1) Precondition for any warranty claim of the purchaser is the purchaser's full compliance with all requirements regarding inspection and objection established by sec. 377 HGB (German Commercial Code).

(2) Warranty claims shall be time-barred after 12 months of the passage of risk.

(3) In case of non-conformity of the goods the purchaser is entitled to alternative performance in the form of subsequent improvement or delivery of conforming goods. If such alternative performance has failed, the purchaser is entitled to reduce the purchase price or to withdraw from the contract.

§ 9 Liability

(1) In case of intent or gross negligence on our part or by our agents or assistants in performance we are liable according to the provisions of applicable law; the same applies in case of breach of fundamental contract obligations. To the extent the breach of contract is unintentionally our liability for damages shall be limited to the typically predictable damage.

(2) Our liability for culpable damage to life, body or health as well as our liability under the Product Liability Act shall remain unaffected.

(3) Any liability not expressly provided for above shall be disclaimed.

§ 10 Applicable law, Jurisdiction

(1) This contract shall be governed by the laws of the Federal Republic of Germany (excluding the Convention on Contracts for the International Sale of Goods).

(2) Place of performance and exclusive place of jurisdiction for all disputes arising out of or in connection with this contract shall be Gevelsberg (Germany).

BESTELLMÖGLICHKEITEN

HOW TO ORDER



all of our **partners**



info@kse-lights.com



www.kse-lights.com

www.shop.kse-lights.com



+49 **(0)2333 98247 30**